

SELINO



**Montageanweisung +
Gebrauchs-
und Pflegeanleitung**

Wichtige Hinweise

Wichtige Hinweise	Seite 5
Maximale Belastungen	Seite 5

Pflegeanweisung

Allgemein	Seite 7
Pflege der Holzoberfläche	Seite 7
Pflege der Glasoberfläche	Seite 8
Pflege der Metallteile	Seite 8

Hilfsmittel / Aufbauplan

Hilfsmittel für die Montage	Seite 9
Übersicht Aufbauplan	Seite 9

Beleuchtung

Schematischer Verkabelungsplan	Seite 10
Schematischer Verkabelungsplan mit Kontaktschaltern	Seite 11
Grundsätzliche Verkabelung - Einschaltvarianten	Seite 12
Grundsätzliche Verkabelung - Montage und Handhabung Berührungsschalter	Seite 13

Allgemeine Montage

Montage Sockelfüße	Seite 14
Aufhängung / Wandbefestigung Aufhängebeschlag - Variante 1	Seite 15
Aufhängung / Wandbefestigung Aufhängebeschlag - Variante 2	Seite 17
Aufhängung / Wandbefestigung Aufhängebeschlag - Variante 3	Seite 19
Wandbefestigung Standelemente	Seite 20
Griffmontage Glastüren	Seite 21
Glas-Einlegeböden einsetzen und entnehmen	Seite 21
Spiegelmontage - optionale Beleuchtung	Seite 22
Spiegelmontage	Seite 25

Beschlagseinstellungen

Einstellen des Schubkastens	Seite 26
Ausbauen des Schubkastens	Seite 26
Einstellen der Türen und Klappen	Seite 27
Türen ausbauen / einbauen	Seite 27
Einstellen der Glastüren	Seite 28
Glastüren ausbauen / demontieren	Seite 29
Ein- Ausstellen Blumotion	Seite 29
Einstelle der Klappen	Seite 30
TIP-ON Dämpfer Montage und Einstellung	Seite 31
TIP-ON Dämpfer Montage und Einstellung bei Klappen	Seite 31

Beleuchtung SELINO

Übersicht Beleuchtungen (optionales Zubehör)	Seite 33
Vitrinenbeleuchtung 0041 / 0042 / 0071 / 0081 / 0082 / 3061 / 3062 / 4171 / 4172 / 4221 / 4222 / 7111 / 8041 / 8042 / 9031 / 9041 / 9042	Seite 35
Frontbeleuchtung Standvitrinen 0081 / 0082	Seite 37
Frontbeleuchtung Hängeelemente 8045 / 8046 / 9045 / 9046	Seite 43
Beleuchtung Wandpaneel 8049	Seite 48
Beleuchtung Wandpaneel 0078 / 0079	Seite 52
Beleuchtung Wandpaneel 0077	Seite 60
Frontbeleuchtung Couchtisch 1448	Seite 68

Allgemeine Montage

Türmontage Hängeelemente 8045 / 8046 / 9045 / 9046	Seite 39
Wandaufhängung Hängeelemente 8041 / 8042 / 8045 / 8046 / 9031 / 9041 / 9042 / 9045 / 9046	Seite 45

Montage Wandpaneele

Wandpaneel 8049	Seite 49
Wandpaneel 0078 / 0079	Seite 53
Wandpaneel 0077	Seite 62

Sonstige Montagen

Wechsel des Tür-Anschlages 0041 / 0042 / 8041 / 8042 / 9041 / 9042	Seite 66
Korpora und Sideboarde miteinander verschrauben	Seite 67



Hier finden Sie Videos für
diverse Einstellungen und
Montagen auf unserer Homepage.

oder

moebel-hartmann/videos/html

Lieber Kunde,

wir freuen uns, dass Sie sich für dieses Möbel entschieden haben. Aus verpackungstechnischen Gründen wird das Möbel teilweise zerlegt geliefert. Beachten Sie bitte nachfolgende Hinweise, die zur sachgerechten Montage und Nutzung des neuen Möbels erforderlich sind.

- Bitte lesen Sie diese Montageanweisung - die Ihnen online zur Verfügung steht - vor der Montage Ihrer Möbel aufmerksam durch, um entsprechend nach den Montageschritten zu verfahren. Wir können für Ihre Montagefehler leider keine Haftung übernehmen.
- Nur bei lot- und waagerechter Aufstellung ist die einwandfreie Funktion des Möbels gewährleistet.
- Verwenden Sie bitte nur die beigelegten Beschläge bzw. Einzelteile entsprechend den vorgesehenen Montageschritten.
- Die Türen und Schubkästen sind im Werk voreingestellt, müssen aber ggf. aufgrund örtlicher Begebenheiten neu eingestellt werden.
- Die Beschlagtechnik der Scharnier-, Führungs-, Schließ-, Selbsteinzugs- und Dämpfungssysteme ist wartungsfrei. Nach Veränderungen des fachgerechten Montagezustandes besteht die Sorgfaltspflicht zur Nachjustierung.



Wandbefestigung:

- Ist für die Montage des Möbels eine Wandbefestigung vorgesehen muss diese zwingend durchgeführt werden. Vor der Montage muss die Wand unbedingt auf ausreichende Tragfähigkeit geprüft werden (ggf. durch Probebohrung mit kleinem Bohrdurchmesser).
- Die Dübel sowie die Schrauben sind passend zur Wandbefestigung auszuwählen. Die Festigkeit der Wandbefestigung muss vom Montagepersonal überprüft werden.
- Aufhängeschienen müssen unbedingt an beiden Seiten mit je 2 Schrauben angedübelt werden. Die Befestigungsmittel und die Wand sind auf Eignung zu prüfen. Für Leichtbauwände verwenden Sie entsprechende Spezialdübel (nicht im Lieferumfang enthalten).
- Nicht an der Wand befestigte Elemente können beim Öffnen der Türen oder Herausziehen der Schubladen nach vorne kippen.



Beleuchtungen/ elektrische Komponenten:

- Alle Elektroarbeiten dürfen nur von qualifizierten Personen ausgeführt werden. Beachten Sie die landesspezifischen Vorschriften.
- Beachten Sie bei der Montage, dass die angeschlossene Wattage der Lampen nicht die Gesamtleistung des Vorschaltgeräts (Trafo) übersteigt. Die jeweiligen Wattagen der LED-Leuchten finden Sie auf dem Aufkleber am Kabelende.
- Bei der Montage ist darauf zu achten, dass keine Kabel gequetscht werden. Brandgefahr!
- Elektronische Bauteile sind nach den gültigen Normen von VDE, CE, MM gefertigt; es gelten die relevanten Einbauvorschriften, Sicherheitshinweise und Bedienungsanweisungen der Gerätehersteller.

Bei nicht vorschriftsmäßiger und/ oder nicht fachmännischer Montage/ Durchführung wird bei Personen- oder Sachschäden keinerlei Gewährleistung und Haftung übernommen!

Werden Änderungen an dem Produkt vorgenommen, Teile ausgewechselt oder Materialien verwendet, die nicht den Originalspezifikationen entsprechen, entfällt jegliche Gewährleistung und Haftung!



Konstruktions-, Farb- und Materialänderungen im Rahmen des technischen Fortschrittes bleiben uns als Lieferant vorbehalten.

Maximale Belastungen

Belastungsangaben

Beim Einräumen Ihrer neuen Wohnwand sollten Sie darauf achten, dass die Grenzbelastung gemäß den nebenstehenden Angaben nicht überschritten wird. Die Werte beziehen sich auf eine gleichmäßige Gewichtsverteilung auf der tragenden Fläche.

Achtung! Die Grenzwerte gelten nur bei fachgerechter Montage. Überschreiten der Grenzwerte führt zum Verlust der Gewährleistung und der Haftung.

Belastbarkeit bei Wandmontage

Die Belastbarkeit der Wandmontage hängt maßgeblich von der Festigkeit des Mauerwerks ab. Unsere Angaben beziehen sich auf die Bedingungen an einer gemauerten Kalksandsteinwand.

Geringere Festigkeit der Wand = geringere Tragkraft!

Wird eine höhere Belastbarkeit gewünscht, so ist dies mit Sonderzubehör möglich. Die muss einzelfallbezogen mit uns als Hersteller geklärt werden.

Weitergehende technische Informationen (z.B. Montagehinweise oder Leuchtmittelaustausch) finden Sie auf unserer Website. Den Link / QR-Code finden Sie auf Seite 4.

Wandhängende Elemente

0,5 kg/ cm Breite

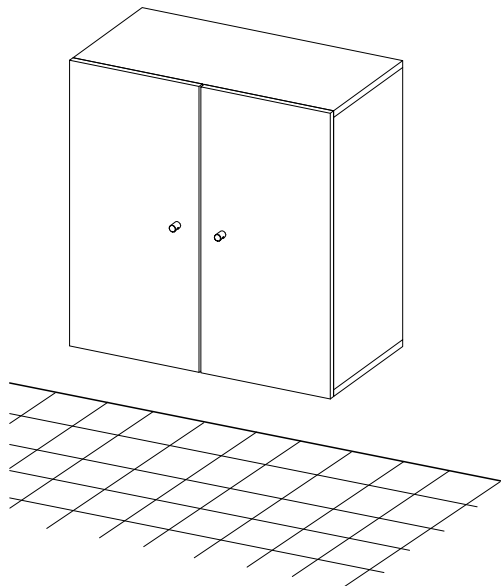

Schubkästen

30 kg

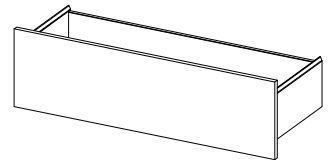

Einlegeböden Holz

0,5 kg/ cm Breite

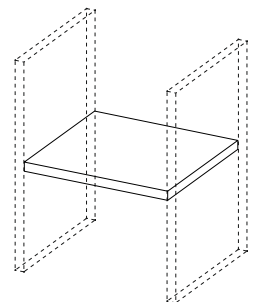

Wandmontageböden, Panelböden

0,1 kg/ cm Breite

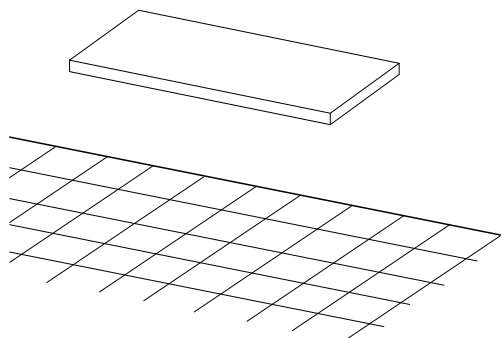

Einlegeböden Glas

0,2 kg/ cm Breite

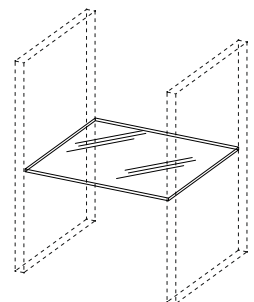

TV-Aufsätze in Glas und Holz

75 kg

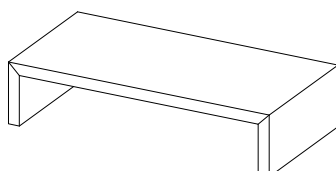

Fachböden Feste Böden

0,5 kg/ cm Breite

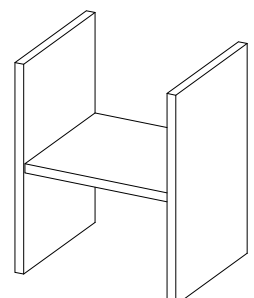

Allgemein

Trockene Luft - schlecht für Mensch und Möbel

Sehr trockene Raumluft ist Stress für Sie und Ihre Massivholzmöbel. Medizin und Wissenschaft empfehlen für zentralbeheizte Wohnräume eine relative Luftfeuchte zwischen 45% und 55%. Die entsprechende Holzfeuchte für dieses Wohnklima beträgt 7%-9% Feuchtigkeitsgehalt im Holz. Solange sich die Luftfeuchte in diesem Bereich bewegt, wird das Holz kaum schrumpfen oder quellen. Durch die besondere Art der Konstruktion kann das Möbelstück Schwankungen der Luftfeuchte und das damit verbundene Schrumpfen oder Quellen mitmachen. Erst extreme Abweichungen über einen längeren Zeitraum führen zu Rissen und Verzug. Besonders im Winter besteht die Gefahr, dass die relative Luftfeuchte heizungsbedingt stark abfällt. Dies sollten Sie durch Zimmerpflanzen oder Aufstellen von Verdunstungs-Schalen vermeiden.

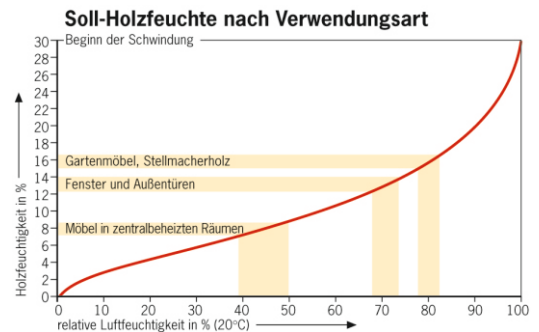

Vorsicht bei Neubauten / feuchten Zimmern

Die Wände von Neubauten sind direkt nach der Fertigstellung oft noch sehr feucht. Damit sich hinter den Möbeln keine Feuchtigkeit staut, rücken Sie die Möbel um mindestens 5cm von der Wand ab und lüften Sie viel. Sie vermeiden damit Verzug am Möbel und Schimmelbildung.

Licht verändert Holz

Durch Lichteinstrahlung und Alterung verändert sich die Farbe des Holzes. Insbesondere bei Sonnenlicht oder starker Beleuchtung führt dies im Laufe der Jahre je nach Holzart zu unterschiedlichen Veränderungen. Die von uns verwendeten Holzarten verändern ihr Aussehen wie folgt:

- Wildeiche / Kerneiche umato / Kerneiche natur: Helle Eiche dunkelt mit den Jahren etwas nach und wird gelblicher.
- Wildnuss: Das Kernholz wird durch Lichteinwirkung etwas heller, wogegen das Splintholz etwas nachdunkelt.
- Wildakazie: Der Farbton der Akazie bleicht bei intensiver Sonneneinstrahlung langsam aus und wird heller.
- Riffbuche: Die Oberfläche bleibt relativ farbstabil.

Versuchen Sie Ihr Möbel vor starker Lichteinwirkung zu schützen. So bleiben die Farben länger original. Doch auch gealtertes Holz, in der Farbe gereift, hat seinen eigenen Charme.

Pflege der Holzoberfläche

Reinigung und Pflege

Reinigen Sie die Oberflächen mit Strukturbürstung nur mit einer sauberen Bürste. Die glatten Innenflächen können mit einem trockenen oder nebelfeuchtem Tuch gereinigt werden. Das Tuch darf nicht nass sein. Es darf kein Wasser auf der Fläche zurückbleiben.

Ist doch Feuchtigkeit auf der Fläche verblieben, reiben Sie sofort mit einem trockenen Tuch nach. Benutzen Sie keine Reinigungsmittel, scheuern Sie nicht lange auf einer Stelle, sonst verändert sich der Glanz, und der Fleck tritt noch stärker hervor.

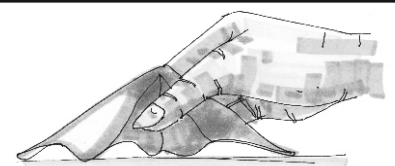

Regelmäßiges Entstauben

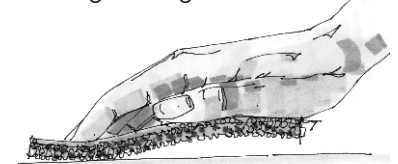

Festen Schmutz mit Schleifvlies abreiben (nicht im Pflegeset enthalten!)

Schmutz entfernen

Fester Schmutz an Holzteilen, wie etwa Schweißreste vom häufigen Anfassen an Holzgriffen, Stuhlrücklen oder Gummibtrieb von Schuhsohlen an Tischbeinen können mit einem Schleifvlies abgerieben werden.

Dabei sollten Sie längs zur Holzrichtung vorsichtig abreiben. Hierdurch entfernen Sie die obere Oberflächenschicht, welche die Verschmutzung enthält. Um anschließend wieder einen gleichmäßigen Glanz zu erhalten, polieren Sie die gereinigte Fläche nur mit dem Pflegemittel aus unserem Pflegeset (nur nach Anforderung und gegen Berechnung erhältlich; bei anderen Pflegemitteln müssen diese an einer nicht sichtbaren Stelle auf Eignung geprüft werden!). Auch bei Flächen, die Sie häufig feucht abreiben, sollte von Zeit zu Zeit das Pflegemittel aufgetragen werden, da mit dem Abreiben auch immer etwas von der Oberflächenschicht abgetragen wird. Flächen, die nicht besonders strapaziert werden, brauchen nie aufgearbeitet werden.

Pflege der Glasoberfläche

Klar - Glasflächen

Verwenden Sie bei der Reinigung von Glas immer sauberes Wasser, um einen Scheuereffekt durch Schmutzpartikel zu vermeiden. Zum Reinigen sind weiche, saubere Tücher geeignet. Unterstützt werden kann die Reinigungswirkung durch den Einsatz weitgehend ph-neutraler Reinigungsmittel oder handelsüblicher Glasreiniger.

Handelt es sich bei den Verschmutzungen um Fett (z.B. Fingerabdrücke), so kann für die Reinigung auf ein handelsübliches Lösungsmittel wie Spiritus zurückgegriffen werden.

Satinato - Glasflächen

Eine Glasscheibe mit einer Oberflächenveredelung in Satinato (geätzt) ist verfahrenstechnisch bedingt nach der Herstellung schmutzanfällig. Bei diesem Herstellungsverfahren wird das Glas durch Ätzung undurchsichtig mattiert. Bei der Pflege von Satinato- oder sandgestrahlten Gläsern sind für eine dauerhafte und gleichmäßige Oberfläche einfache aber wichtige Richtlinien zu beachten:

1. Reinigen Sie die Satinato - Glasflächen nur mit einem nebelfeuchten, weichen, fuselfreien sowie sauberen und farblosen (weißes) Baumwolltuch.
2. Die Glasflächen nie punktuell sondern immer großflächig reinigen. Dadurch wird verhindert, dass durch das Reiben beim Putzvorgang der auf der Glasoberfläche befindliche Staub, Sand und sonstigen Verunreinigungen Kratzer entstehen.
3. Beim Entfernen von Fett (Fingerabdrücken u.ä.) einen vom Fachmann empfohlenen Reiniger großflächig auftragen. Auch Spirituswasser (1l Wasser auf 1Kappe Spiritus) hat sich bei diesem Reinigungsvorgang bewährt.
4. Eine eventuell auftretende Wolkenbildung oder weiße Streifen entstehen durch Abrieb von Reinigungstüchern. Diese lassen sich durch ein weiches, mit destilliertem (kalkfreiem) Wasser getränktes (nebelfeucht) Tuch entfernen. Hierbei wird vorsichtig und ohne großen Druck großflächig über die Front gewischt. Die Glasfläche erscheint nach dem Abtrocknen sauber und ohne Wolkenbildung. Vorgang bitte bei eventuell bleibender Wolkenbildung wiederholen.
5. Wasserflecken sind Kalkablagerungen (punktförmige weiße Flecken). Diese lassen sich durch Spirituswasser entfernen. Dazu ein mit Spirituswasser benetztes, weiches und sauberes Tuch großflächig über die fleckige Oberfläche wischen, bis die Kalkflecken entfernt sind. Da hierbei Wolkenbildung auf der Glasoberfläche auftreten kann, diese anschließend wie unter Punkt 4 beschrieben entfernen.
6. Bitte keine Zellstofftücher oder Papiertücher benutzen, da diese einen zu starken Abrieb haben.



- Verwenden Sie zur Reinigung von Glas nur ein nebelfeuchtes, weiches, fuselfreies sowie sauberes und farbloses (weißes) Baumwolltuch.
- Achten Sie beim Reinigen darauf, dass zwischen den aufgeklebten Gläsern und der Trägerplatte kein Wasser und / oder Reinigungsmittel gelangt.
- Die Holzflächen dürfen nicht mit einem Reinigungsmittel in Kontakt treten.
- Zur Reinigung dürfen keine alkalischen Laugen oder Säuren verwendet werden.
- Um Kratzerbildung zu vermeiden, dürfen zur Reinigung der Glasflächen keine Werkzeuge und Hilfsmittel wie Spatel, Stahlwolle oder Rasierklingen verwendet werden.
- Ein Reinigungsmittel darf die Oberfläche nicht erkennbar angreifen! Prüfen Sie das Mittel zuvor an einer unsichtbaren Stelle auf Eignung.



Pflege der Metallteile

Verwenden Sie zur Pflege von Metallteilen einen ph-neutralen Reiniger. Zur Reinigung dürfen keine alkalischen Laugen oder Säuren verwendet werden.

Prüfen Sie das Reinigungsmittel an einer unsichtbaren Stelle auf Eignung.

Vermeiden Sie bei der Reinigung den Kontakt mit der Holzoberfläche.

Zur Reinigung dürfen keine Hilfsmittel wie Spachtel oder Stahlwolle verwendet werden. Hierdurch kann es zu Kratzerbildung kommen.

Hilfsmittel für die Montage

Sie benötigen:

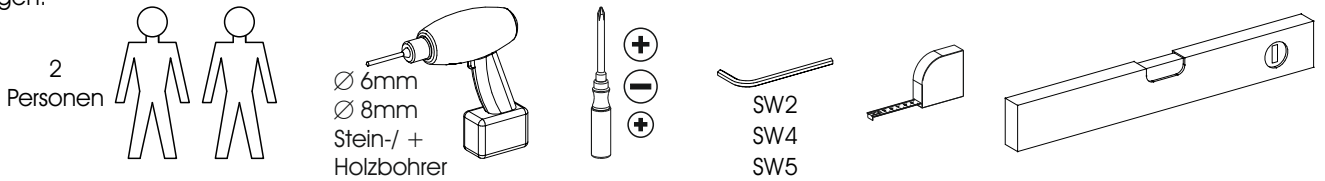

Montageanweisung bitte dem Kunden übergeben

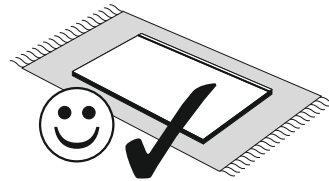
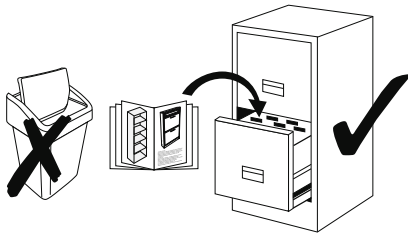

Verwenden Sie eine weiche, kratzfreie und fussfreie Unterlage!

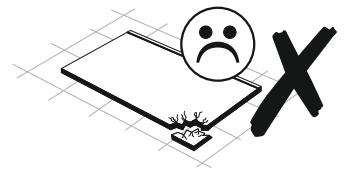

Der Aufbauplan

Jeder Kommission liegt ein Aufbauplan mit Frontansicht der Wohnwand bei. Sortieren Sie die Verpackungseinheiten nach der Zeichnung. Die Korpuselemente sind werkseitig vormontiert. Zubehörteile, Regalelemente und Beleuchtungen müssen jedoch montiert werden.

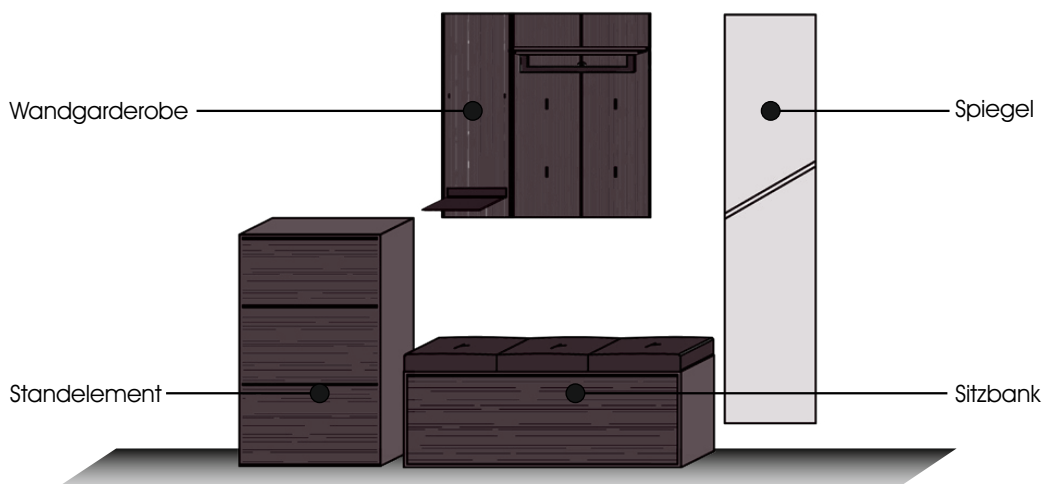
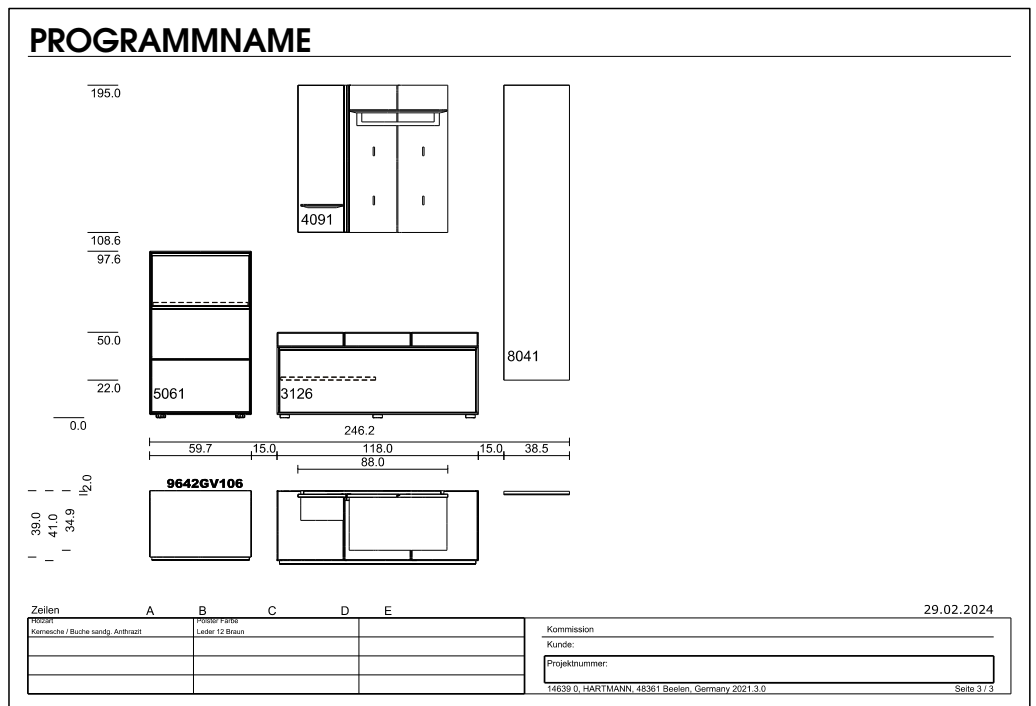

Schematischer Verkabelungsplan

Informationen zu den jeweiligen Beleuchtungsartikeln finden Sie ab der Seite 33.

Gehe zu Seite 33

Hinweise zum Anschluss der Komponenten entnehmen Sie bitte auf den Seiten 12 + 13 dieser Montageanweisung.

Gehe zu Seite 12

Bitte beachten Sie, dass die angeschlossene Wattage der Beleuchtungen nicht die Gesamtleistung des Vorschaltgerätes (Trafo) übersteigt. Die Leistungsaufnahmen der einzelnen Beleuchtungsartikel finden Sie ab der Seite 33.

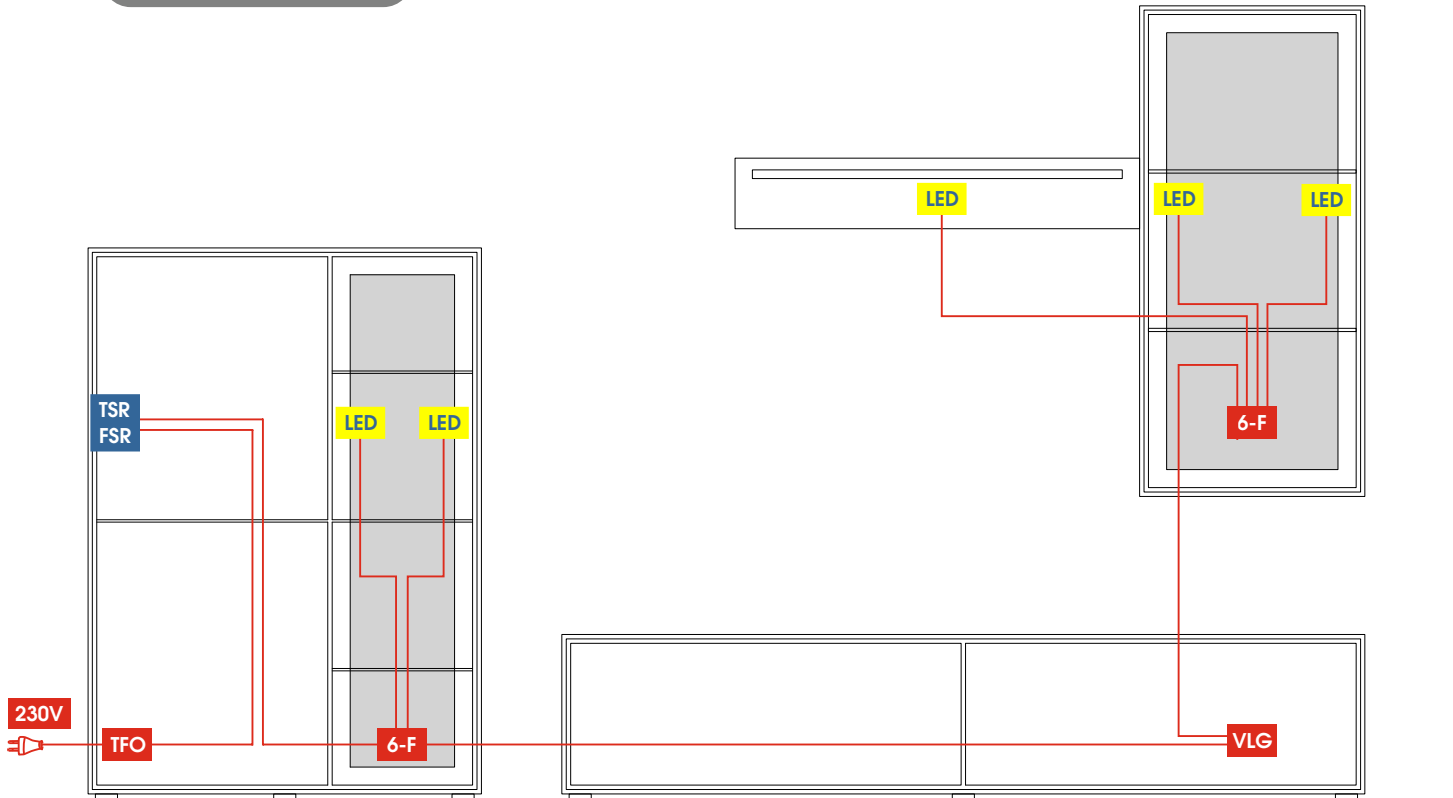

<p>LED</p> <p>LED-Stripe / Beleuchtungskörper</p>	<p>VLG</p> <p>Verlängerungskabel</p>	ODER	
<p>6-F</p> <p>6-Fachverteiler</p>	<p>TFO</p> <p>Trafo mit Zuleitung</p>	<p>TSR</p> <p>Touchschalter</p>	<p>FSR</p> <p>Funkschalter (optional)</p>

SONDERFALL
 A: Strom-Zuleitung unter Putz: Trafo muss bauseits an 230V angeschlossen werden.
 B: Stromleitung unter Putz per Wandschalter bauseitig geschaltet: Trafo muss bauseits an 230V angeschlossen werden. Touch- oder Funkschalter können entfallen.

Schematischer Verkabelungsplan mit Kontaktschaltern

Informationen zu den jeweiligen Beleuchtungsartikeln finden Sie ab der Seite 33.



Gehe zu Seite 33

Hinweise zum Anschluss der Komponenten entnehmen Sie bitte auf den Seiten 12 + 13 dieser Montageanweisung.

Gehe zu Seite 12

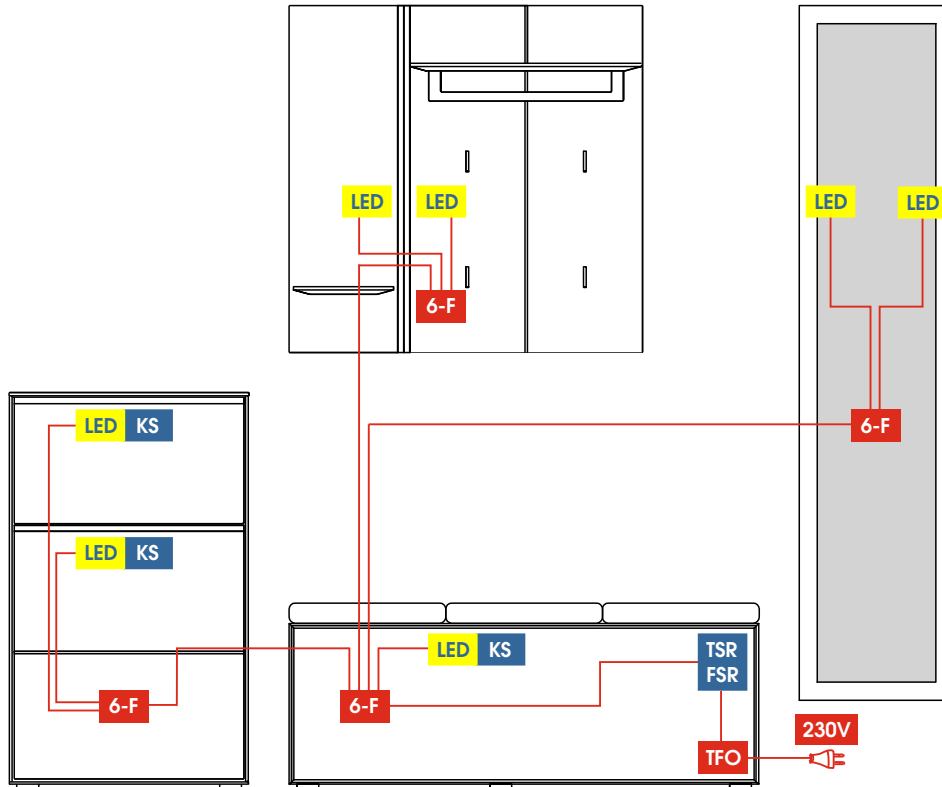
Bitte beachten Sie, dass die angeschlossene Wattage der Beleuchtungen nicht die Gesamtleistung des Vorschaltgerätes (Trafo) übersteigt. Die Leistungsaufnahmen der einzelnen Beleuchtungsartikel finden Sie ab der Seite 33.

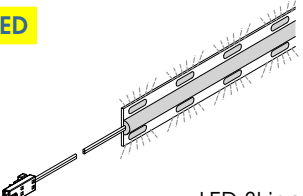

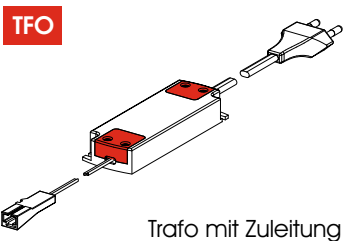
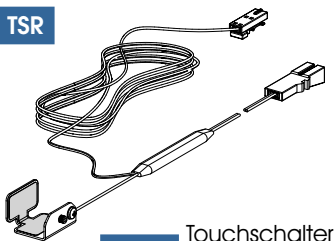
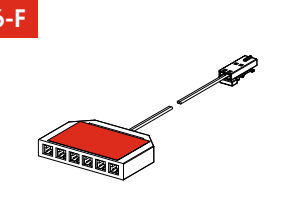
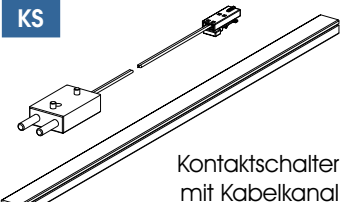
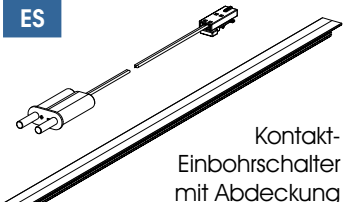
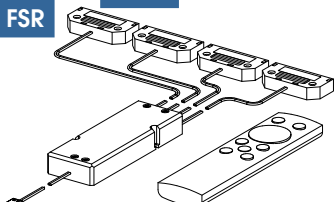
 <p>LED</p> <p>LED-Stripe / Beleuchtungskörper</p>	 <p>VLG</p> <p>Verlängerungskabel</p>	 <p>TFO</p> <p>Trafo mit Zuleitung</p>	 <p>TSR</p> <p>Touchschalter</p>
 <p>6-F</p> <p>6-Fachverteiler</p>	 <p>KS</p> <p>Kontaktschalter mit Kabelkanal (abhängig vom Programm)</p>	 <p>ES</p> <p>Kontakt- Einbohrschalter mit Abdeckung (abhängig vom Programm)</p>	 <p>FSR</p> <p>Touchschalter ODER Funkschalter (optional)</p>

SONDERFALL
 A: Strom-Zuleitung unter Putz: Trafo muss bauseits an 230V angeschlossen werden.
 B: Stromleitung unter Putz per Wandschalter bauseitig geschaltet: Trafo muss bauseits an 230V angeschlossen werden. Touch- oder Funkschalter können entfallen.

Grundsätzliche Verkabelung - Einschaltvarianten

Anstelle eines klassischen Fusschalters wird ein Berührungsschalter (Touchschalter) verwendet.
 Folgende Komponenten werden Ihnen geliefert:

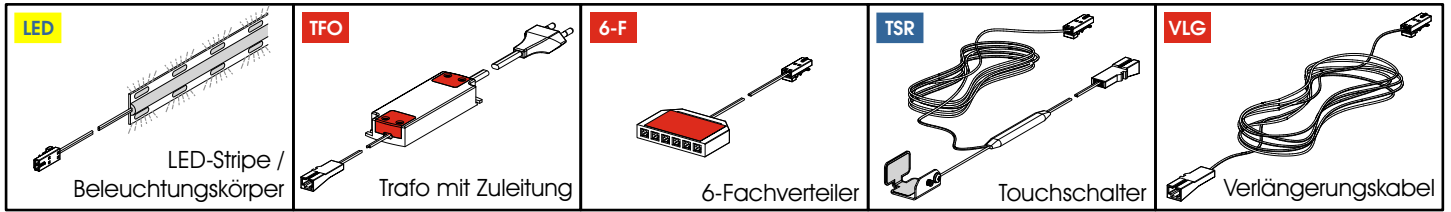

Grundsätzliche Verkabelung bei Verwendung eines Berührungsschalters

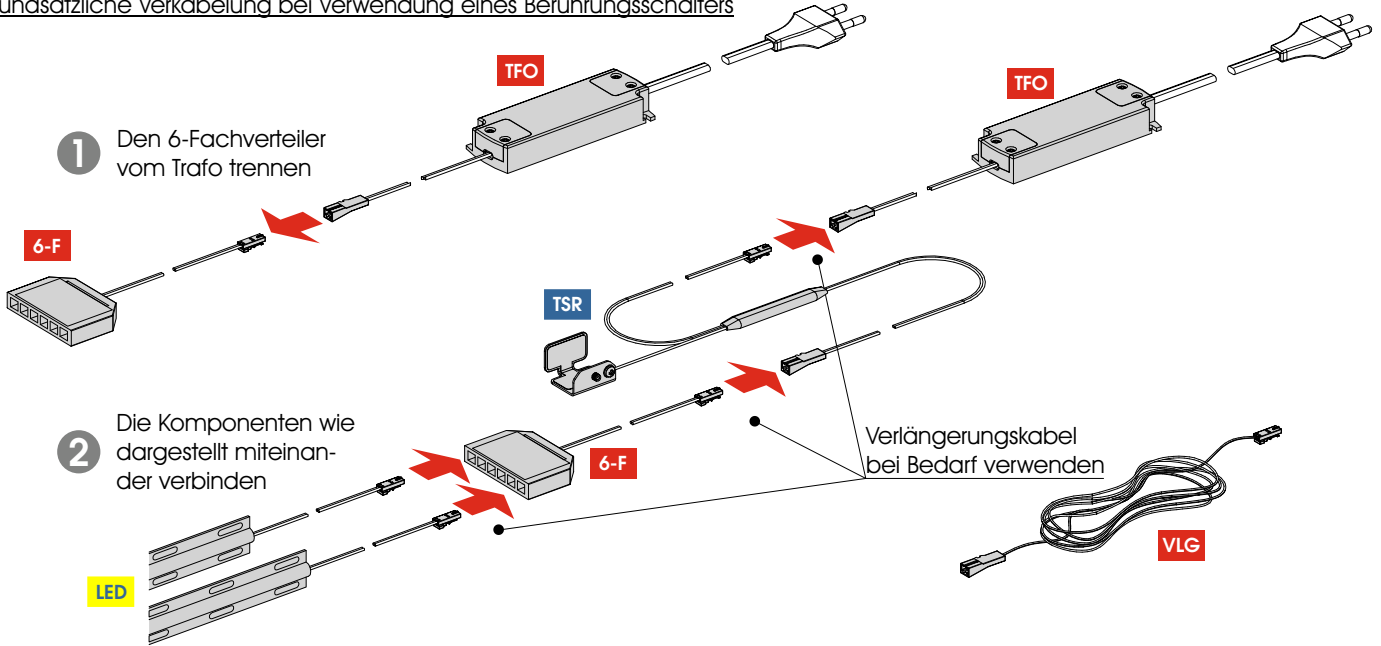

Alternativ zum Berührungsschalter kann die Beleuchtung mit einem/ einer Funkschalter/ -fernbedienung gesteuert werden.
 Folgende Komponenten werden Ihnen hierbei geliefert:

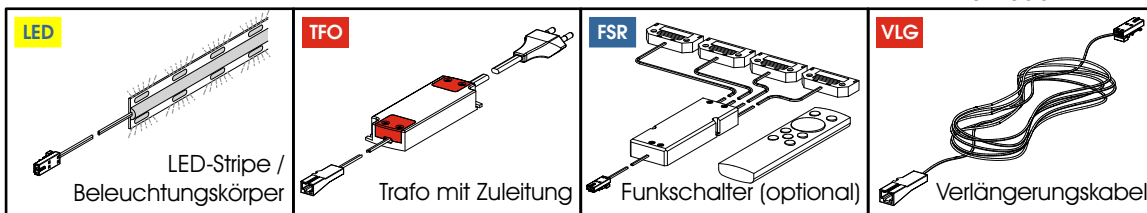

Grundsätzliche Verkabelung bei Verwendung eines/ einer Funkschalters/ -fernbedienung

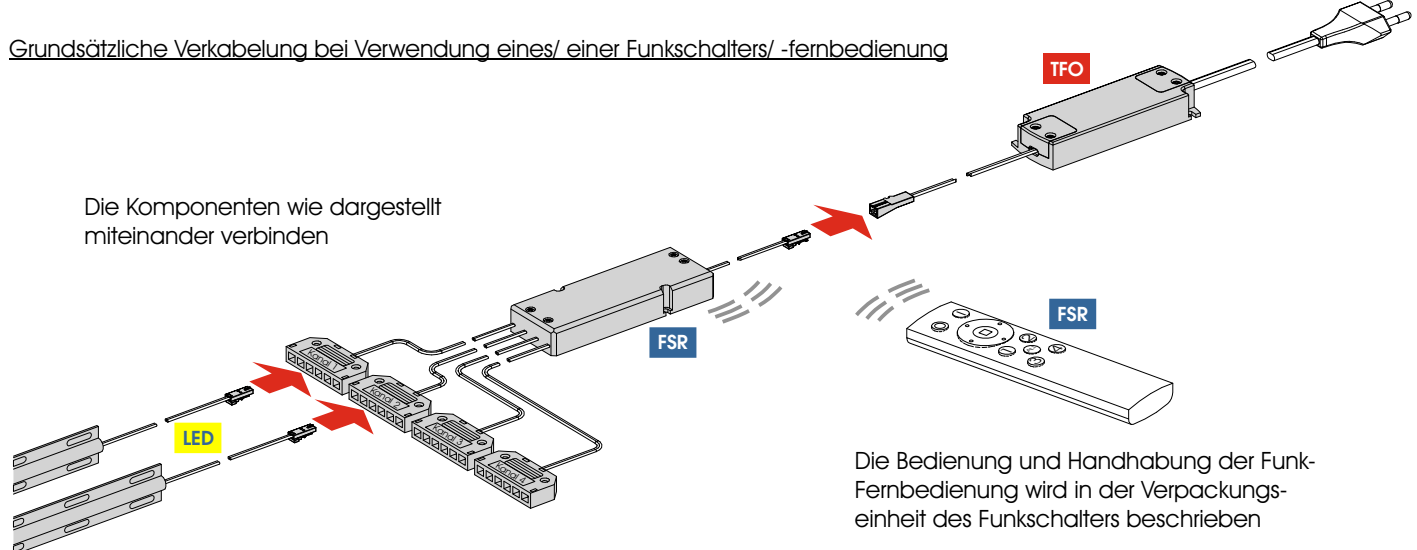

Grundsätzliche Verkabelung - Montage und Handhabung Berührungsschalter (Touchschalter)

Der Berührungsschalter wird an der Hinterkante einer Außenseite eines Möbels oder an der Kante eines Panels montiert. Die Position ist frei wählbar.

Hinweise zum Anschluss der Komponenten entnehmen Sie bitte auf der Seite 12 dieser Montageanweisung.

Gehe zu Seite 12

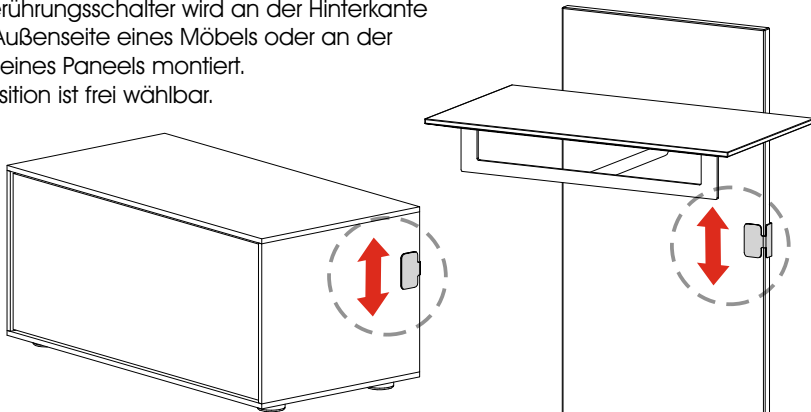

Isolierungsfolie, KEIN Klebeband! Nicht ablösen!

Madenschraube zur Befestigung an das Möbel

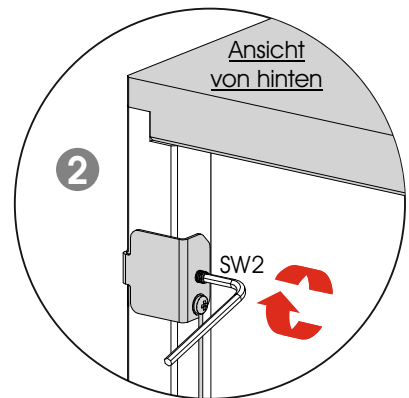
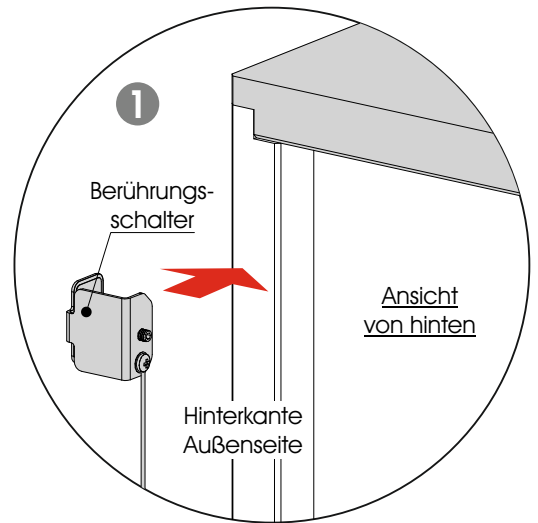
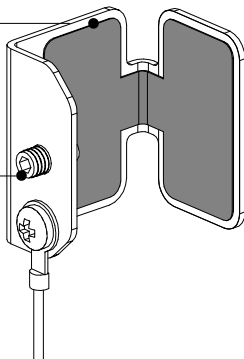

Der Berührungsschalter darf keinesfalls in direkter Berührung mit metallischen Gegenständen stehen. Die Isolierungsfolie im Inneren des Berührungsschalters darf nicht entfernt werden. Kurzschlussgefahr!

Bei kurzzeitigem Druck auf den Berührungsschalter wird die Beleuchtung ein- und ausgeschaltet. Der Dimmgrad ändert sich nicht.

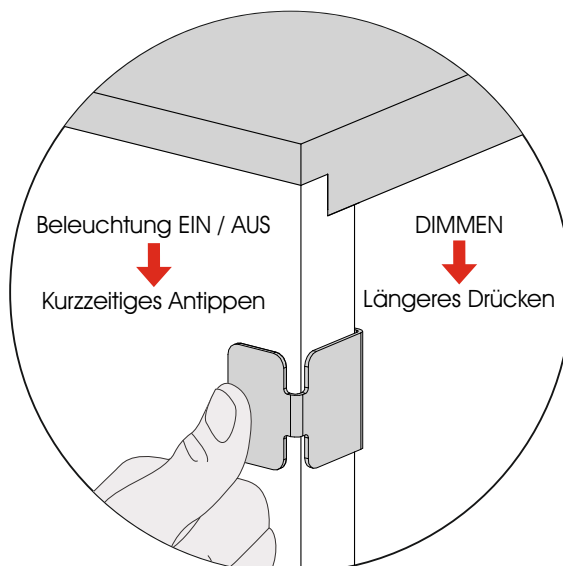

Bei anhaltendem Druck auf den Berührungsschalter dimmt die Beleuchtung abwechselnd auf und ab. Sobald der gewünschte Dimmgrad erreicht ist den Druck vom Berührungsschalter nehmen. Der erreichte Dimmgrad wird gespeichert und bleibt bei den nächsten Schaltvorgängen erhalten.

Montage Sockelfüße

Für die Montage benötigen Sie:

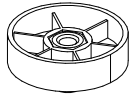
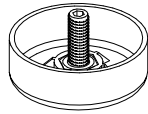

4,0x13mm

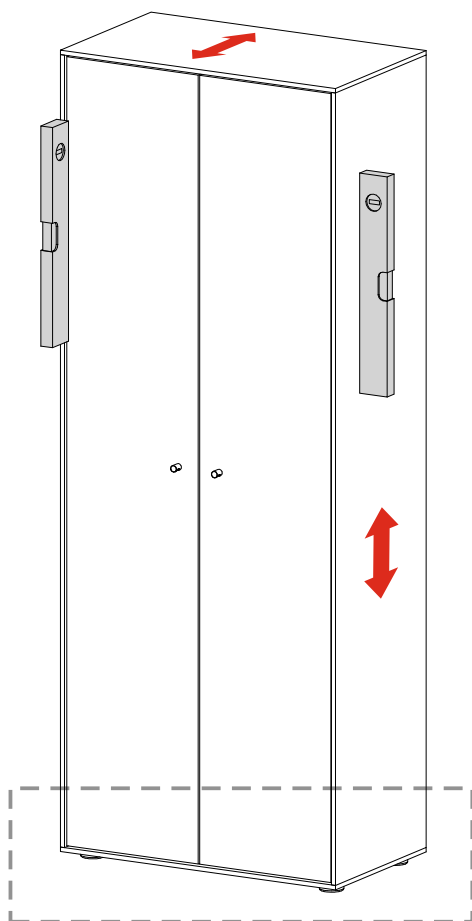
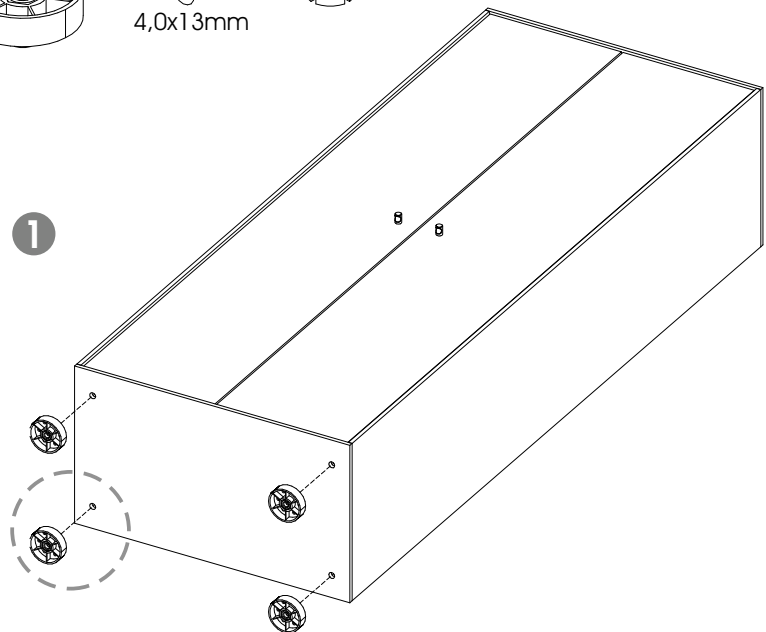
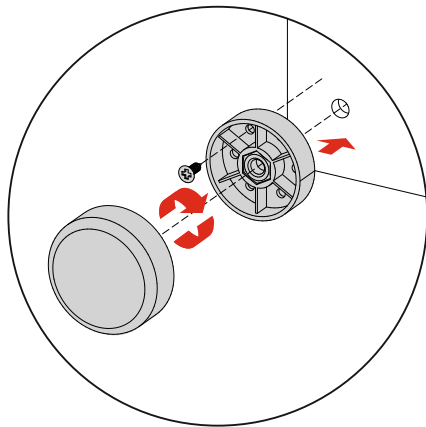

Schränke und Korpusse unbedingt lotgerecht ausrichten!
 Nur so ist gewährleistet, dass die Fronten korrekt eingestellt werden können.

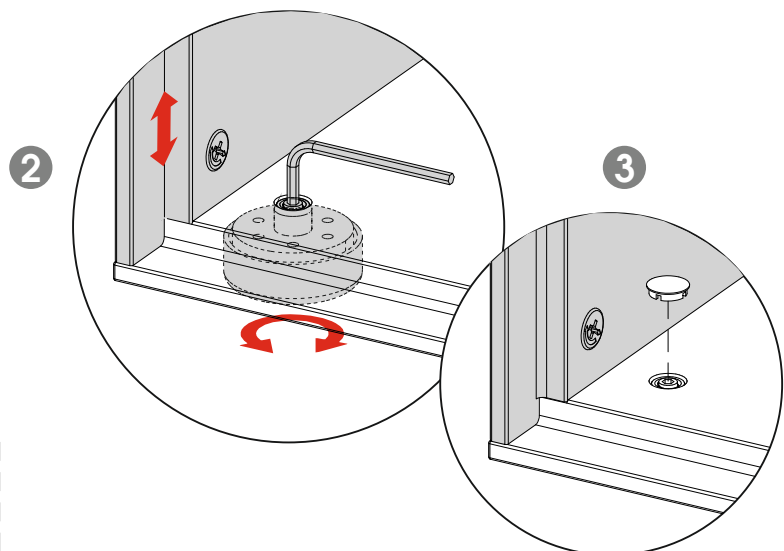

Aufhängung / Wandbefestigung Aufhängebeschlag - Variante 1

Für die Montage benötigen Sie:

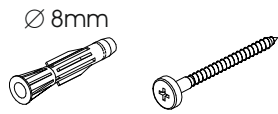

Ø 8mm

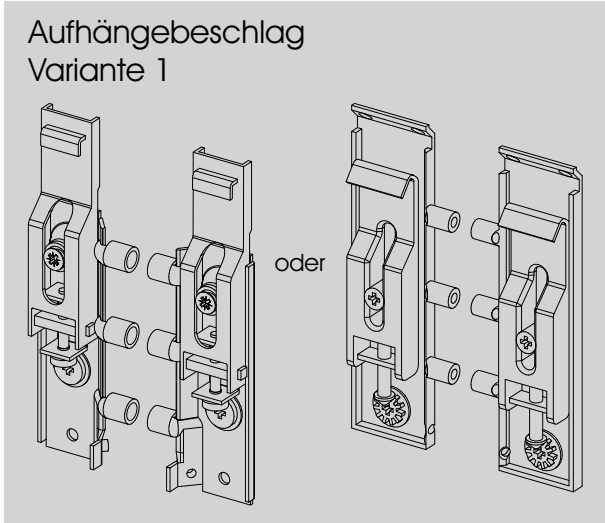
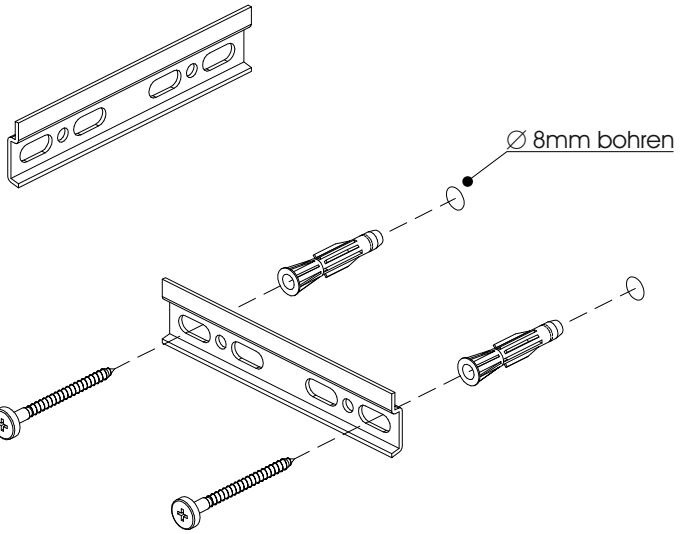

oder

Die Aufhängeschienen entsprechend den vormontierten Aufhängebeschlägen (auf der Rückseite des Möbels) an die Zimmerwand montieren

Ansicht von hinten

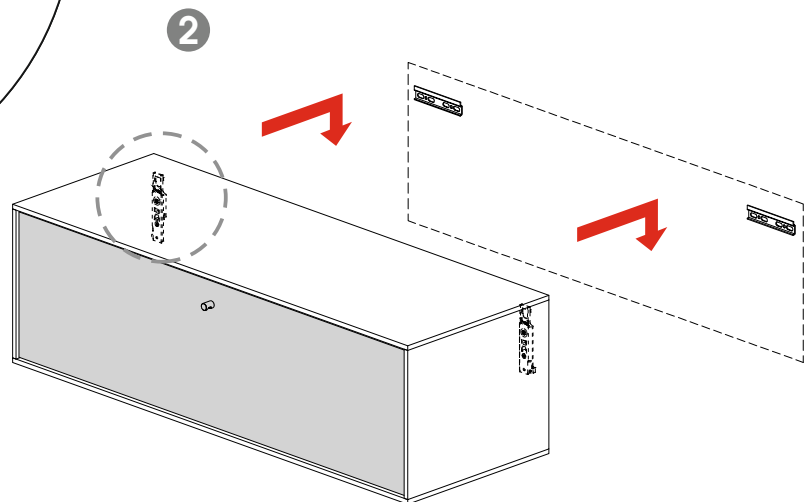
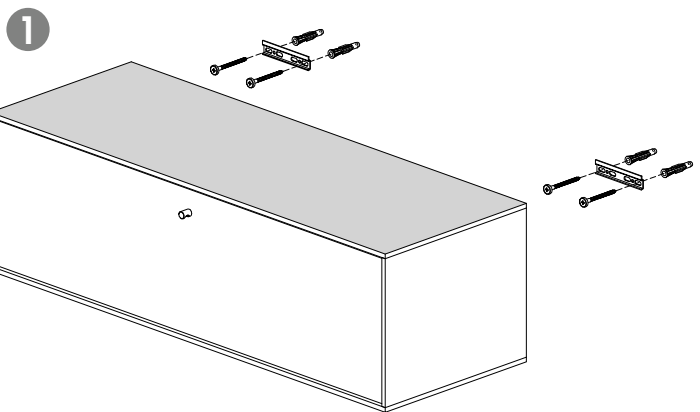
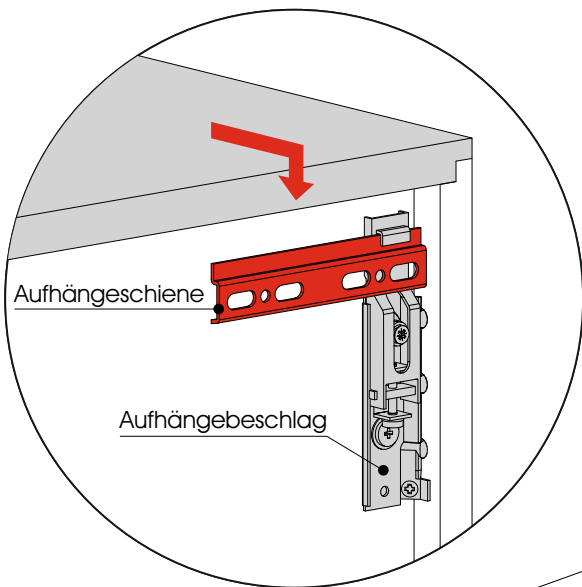

Bitte beachten Sie die Warnhinweise auf Seite 5

Aufhängung / Wandbefestigung Aufhängebeschlag - Variante 1

Bei Standelementen, die mit diesem Aufhängebeschlag an die Wand befestigt werden müssen auch die Stellfüsse entsprechend eingestellt werden.

Siehe Seite 14

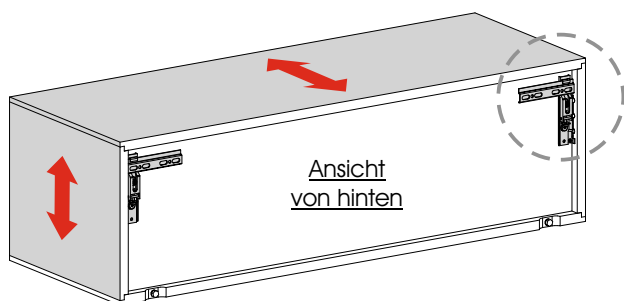

3

Durch Drehen der beiden Stellschrauben können die Tiefe die die Höhe des Hängeschrankes eingestellt werden

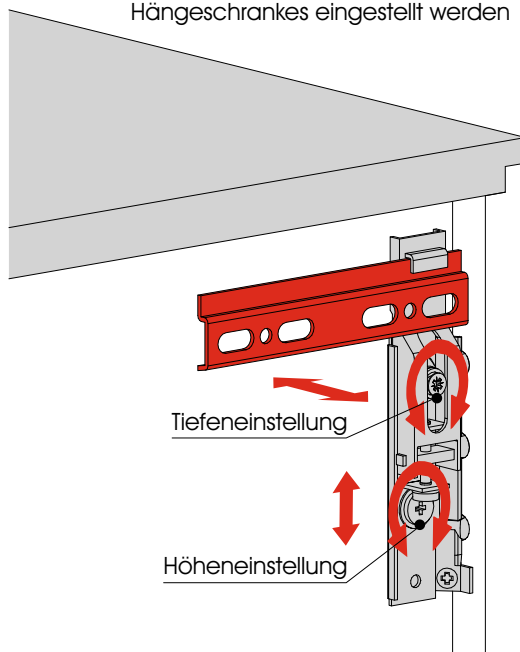

4

Ansicht von vorn

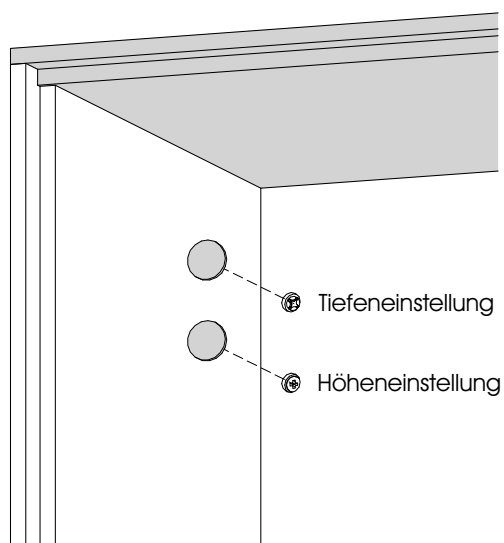

Die Einstellungen können von vorn und von hinten vorgenommen werden. Anschliessend die Abdeckkappen eindrücken.

Durch Drehen dieser Stellschrauben kann die Neigung des Hängeschrankes verändert werden



Aufhängung / Wandbefestigung Aufhängebeschlagn - Variante 2

Für die Montage benötigen Sie:

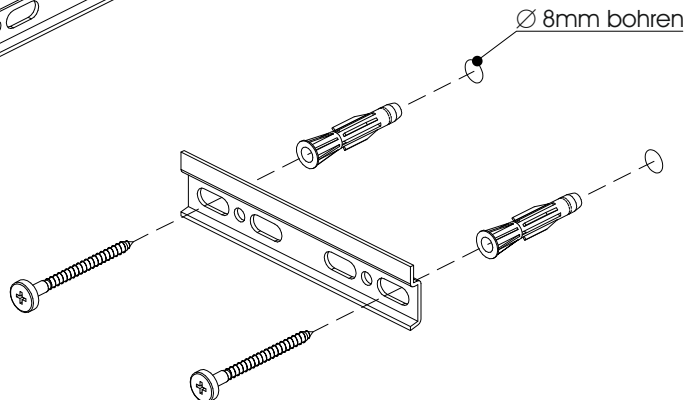
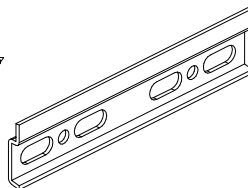
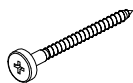
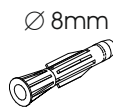

1

Aufhängebeschlagn
Variante 2

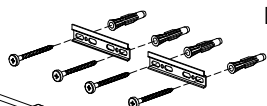
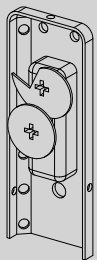

Die Aufhängeschiene entsprechend den vormontierten Aufhängebeschlagn (auf der Rückseite des Regalpaneelles) an die Zimmerwand montieren

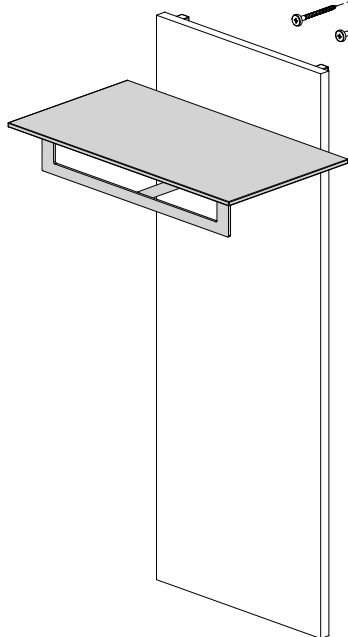

2

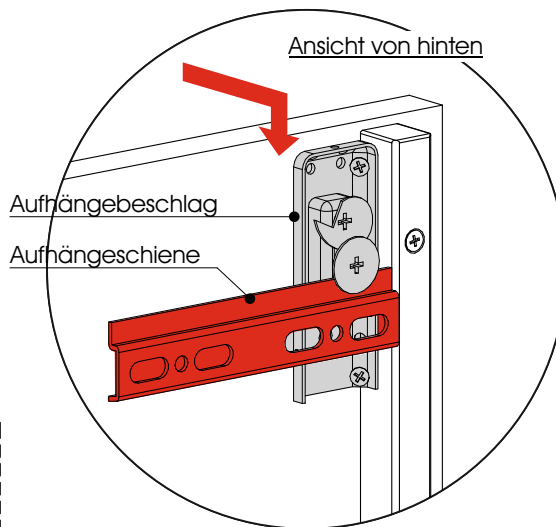
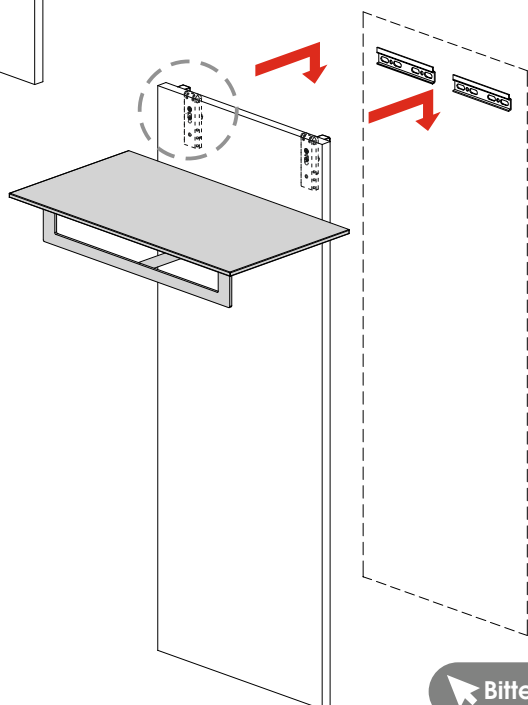

Bitte beachten Sie die Warnhinweise auf Seite 5

Aufhängung / Wandbefestigung Aufhängebeschlag - Variante 2

3

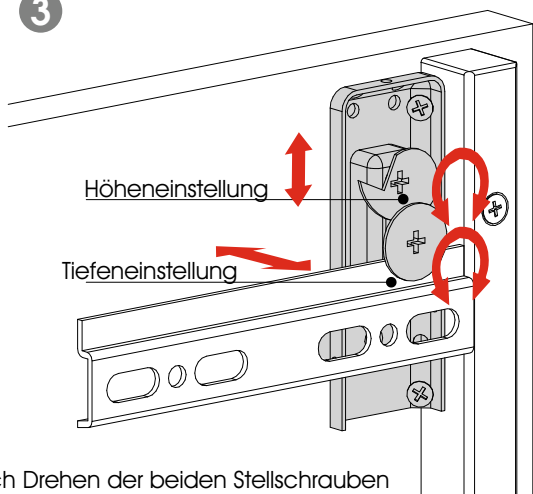

Durch Drehen der beiden Stellschrauben können die Tiefe die die Höhe des Regalpaneelles eingestellt werden

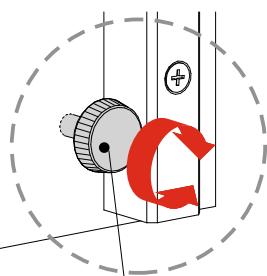
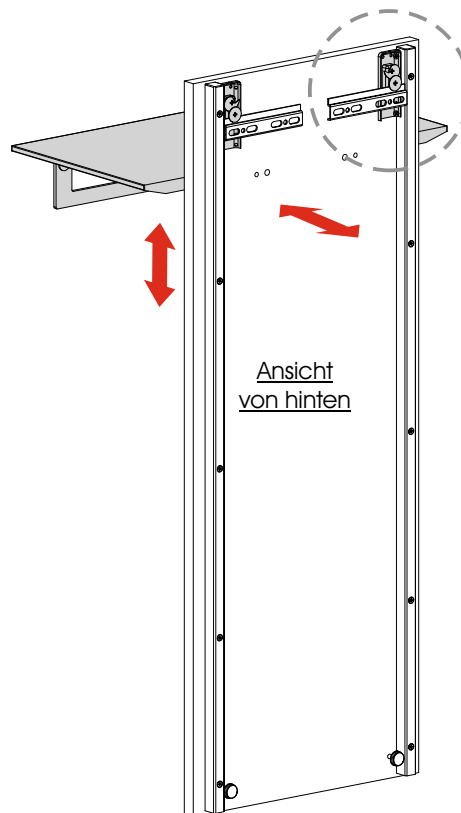

Durch Drehen dieser Stellschrauben kann die Neigung des Regalpaneelles verändert werden

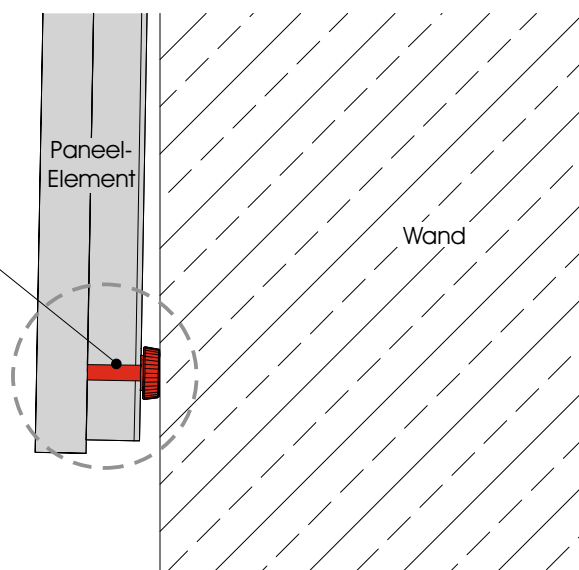

Aufhängung / Wandbefestigung Aufhängebeschlag - Variante 3

Für die Montage benötigen Sie:

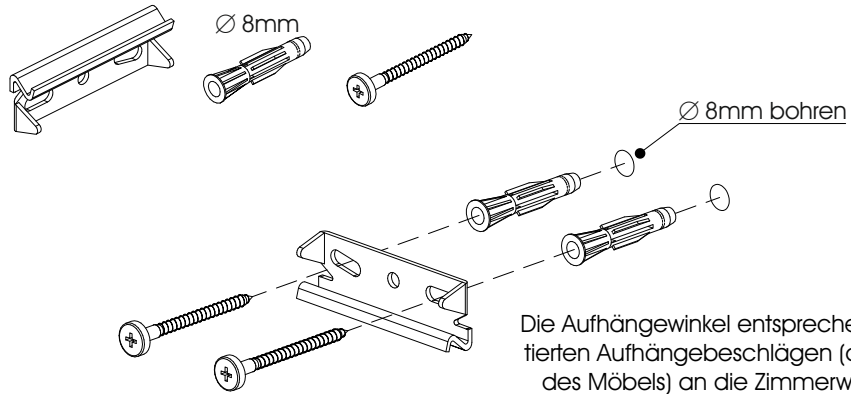

1

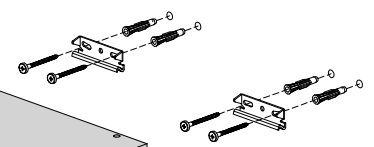

2

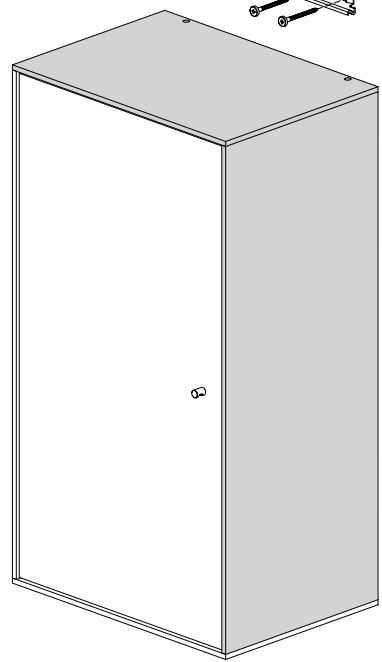
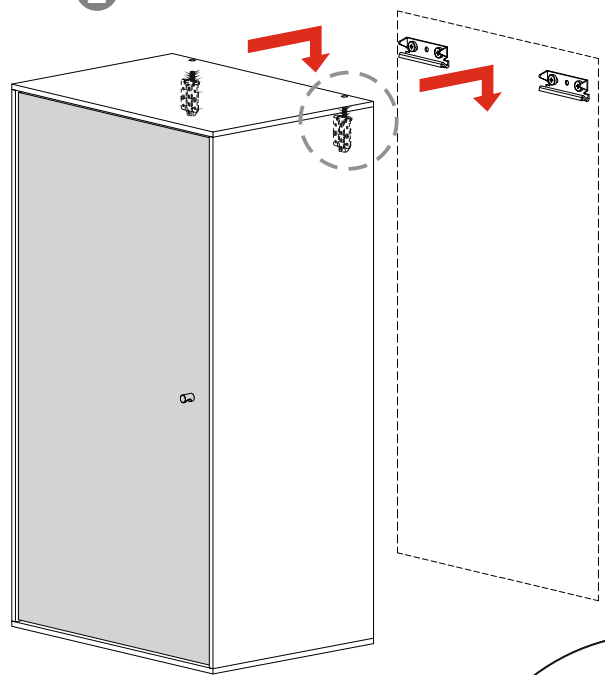

Aufhängebeschlag
Aufhängewinkel

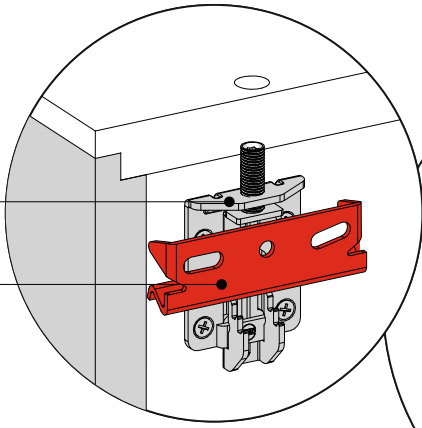

Aufhängebeschlag
Aufhängewinkel

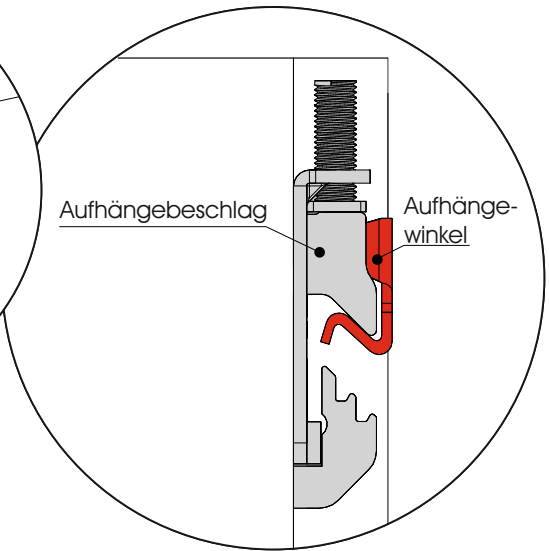

Bitte beachten Sie die Warnhinweise auf Seite 5

Aufhängung / Wandbefestigung Aufhängebeschlag - Variante 3

3

Das Möbelstück ausrichten

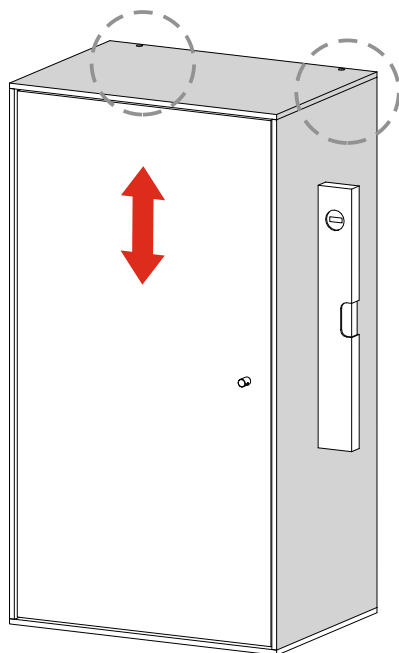

Höhenverstellung

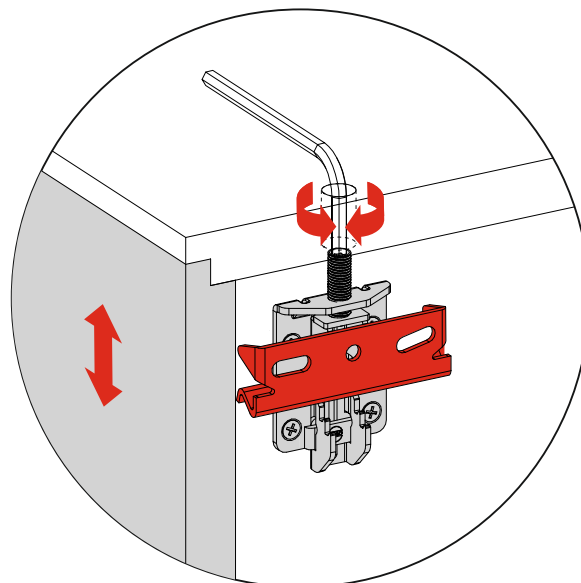

Wandbefestigung Standelemente

Für die Montage benötigen Sie:

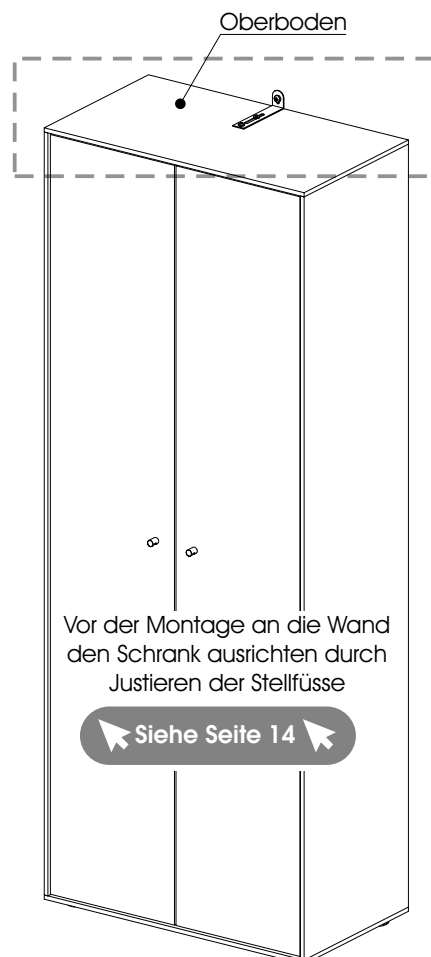
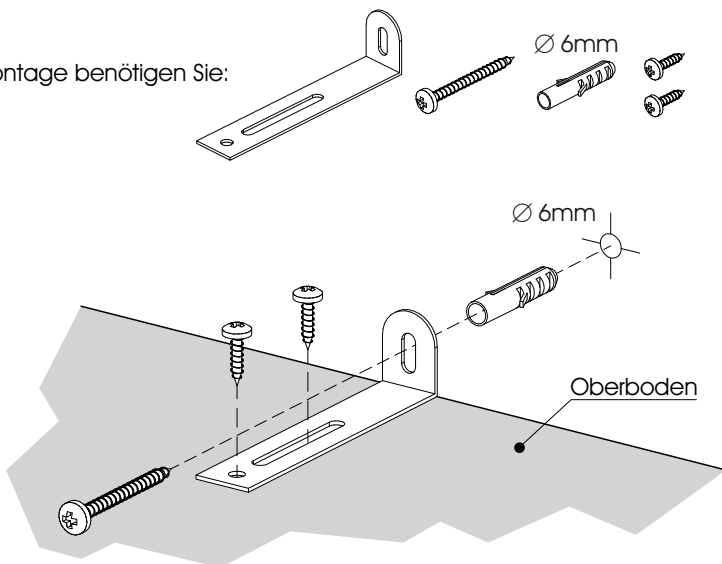

Wandbefestigungen immer unbedingt durchführen und die Schränke und Korpusse lotgerecht ausrichten! Nur so ist gewährleistet, dass die Fronten korrekt eingestellt werden können.

Vor der Montage an die Wand den Schrank ausrichten durch Justieren der Stellfüße

Siehe Seite 14

Griffmontage Glastüren

Für die Montage benötigen Sie:

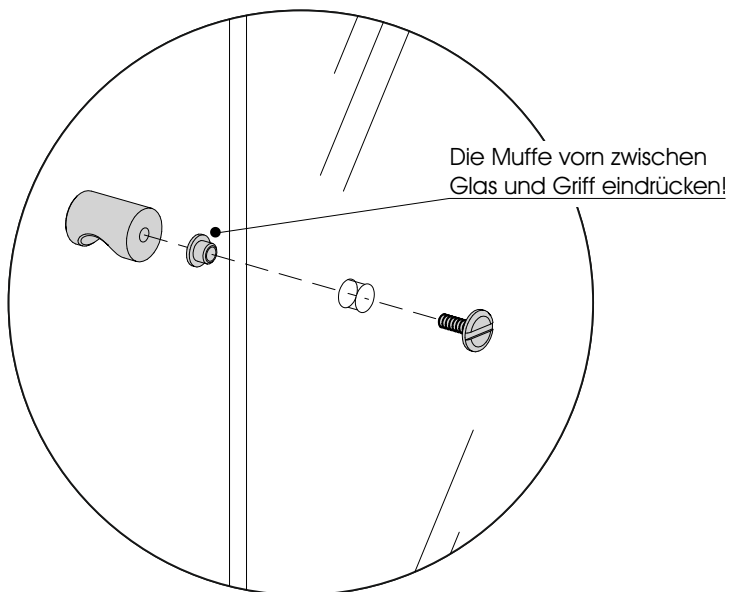
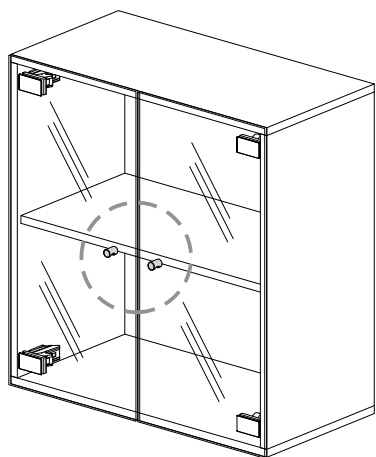
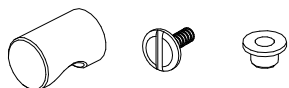

Glas-Einlegeböden einsetzen und entnehmen

Für die Montage benötigen Sie:

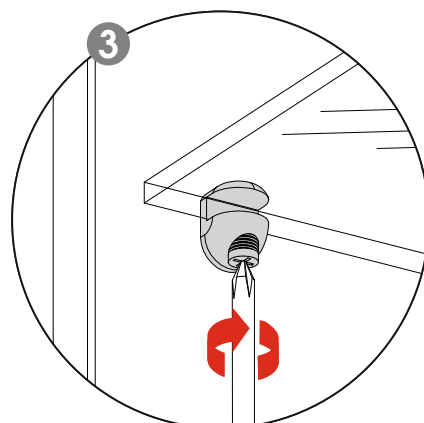
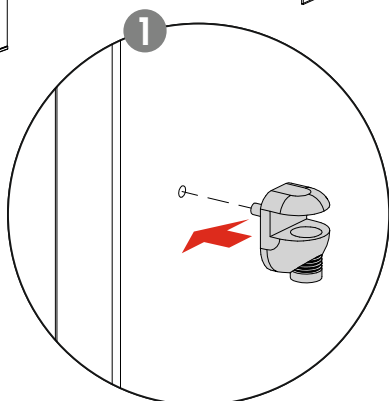
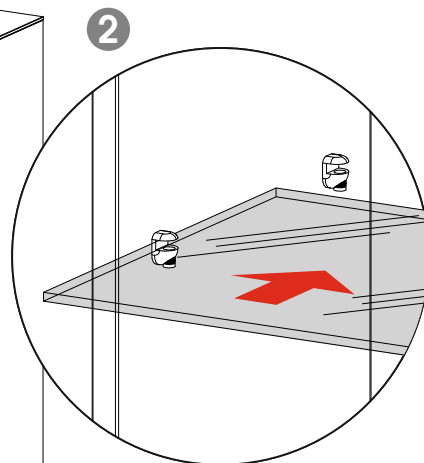
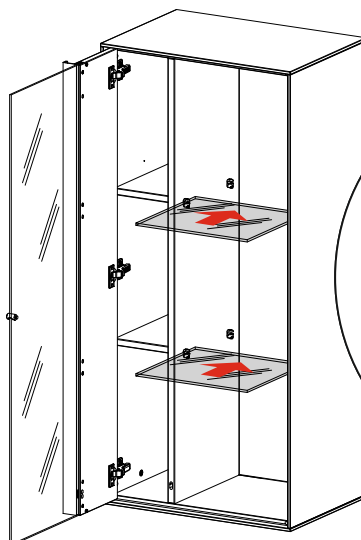
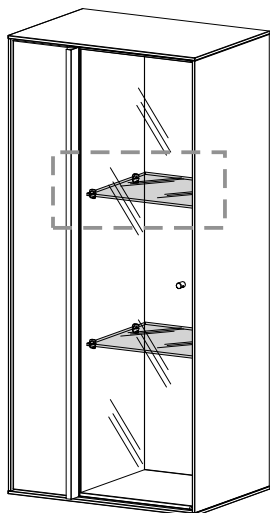

Wenn Sie den Glasboden herausnehmen wollen
verfahren Sie bitte in umgekehrter Reihenfolge

Spiegelmontage - optionale Beleuchtung

Für die Montage benötigen Sie:

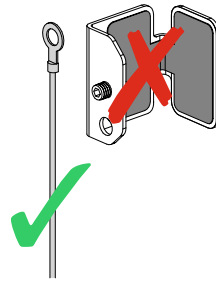
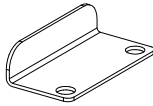

Informationen zu den jeweiligen Beleuchtungsartikeln finden Sie ab der Seite 33.

[Gehe zu Seite 33](#)

Hinweise zum Anschluss der Komponenten entnehmen Sie bitte auf den Seiten 12 + 13 dieser Montageanweisung.

[Gehe zu Seite 12](#)

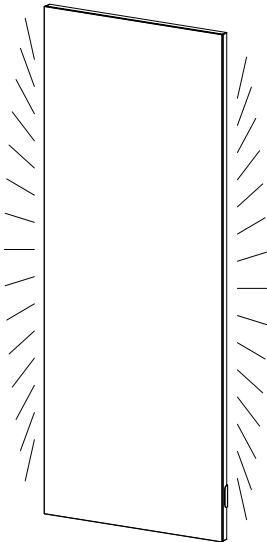

1 Die den LED-Stripes beigefügten Distanzleisten auf die Rückseite des Spiegels festschrauben

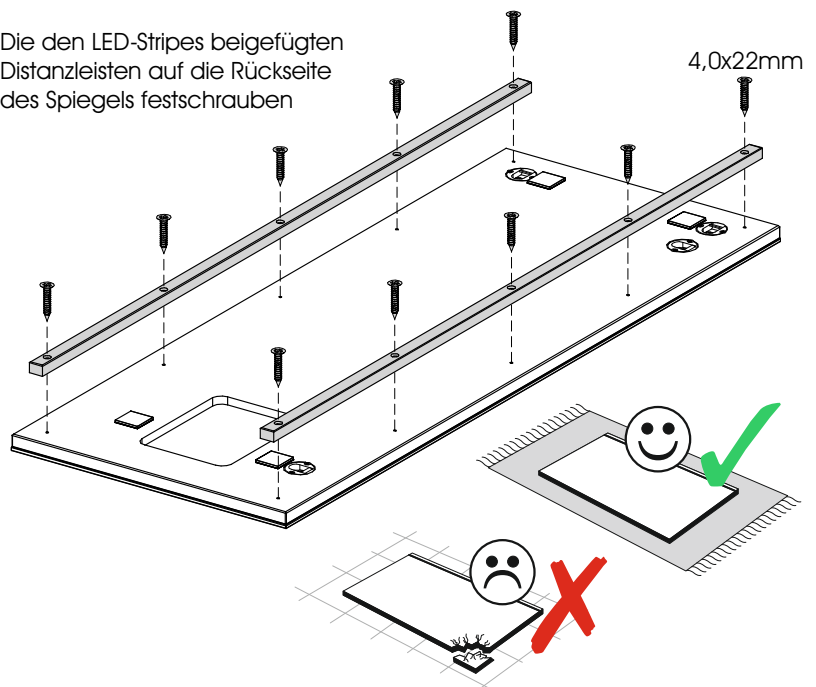

2 Schutzfolie vom LED-Stripe abziehen

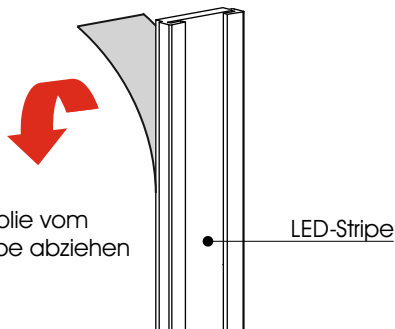

3 Die LED-Stripes seitlich an die Distanzleisten kleben

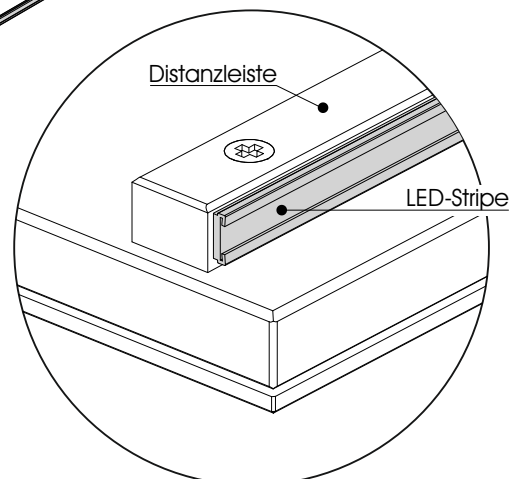
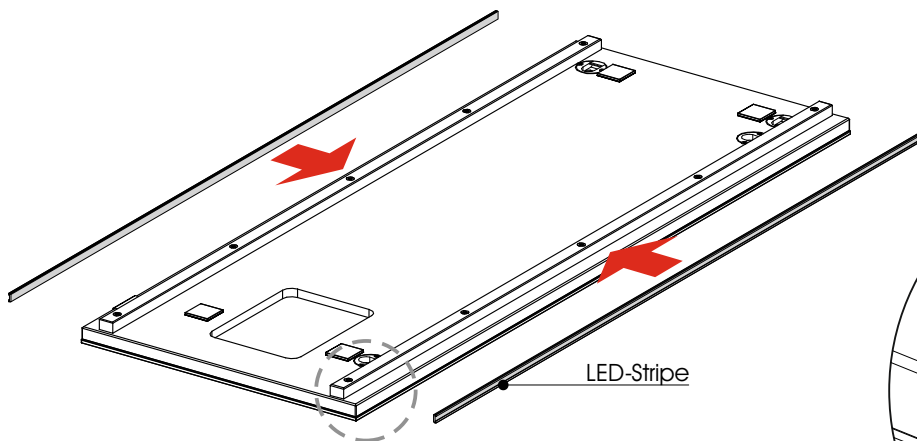

Spiegelmontage - optionale Beleuchtung

Mögliche Positionen des Winkels als Touch-Schalter

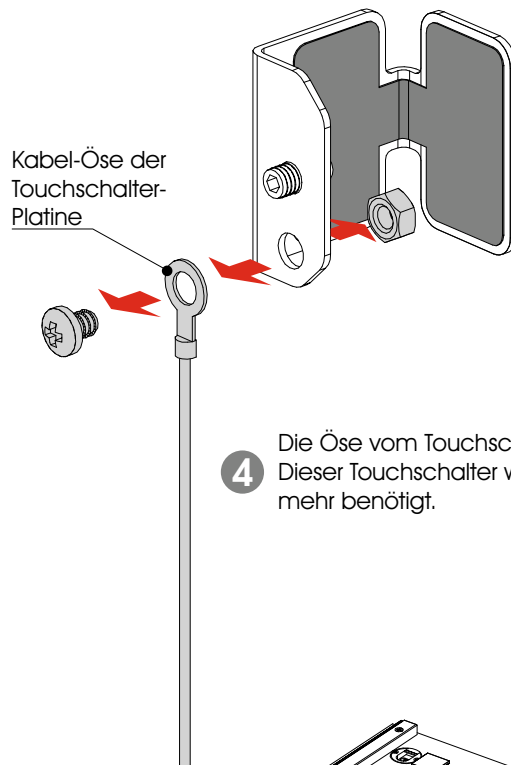
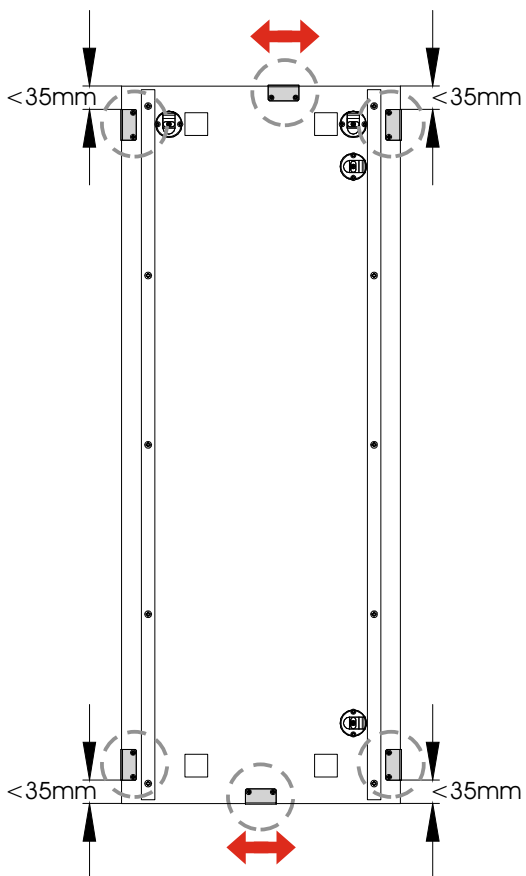

4 Die Öse vom Touchschalter lösen. Dieser Touchschalter wird nicht mehr benötigt.

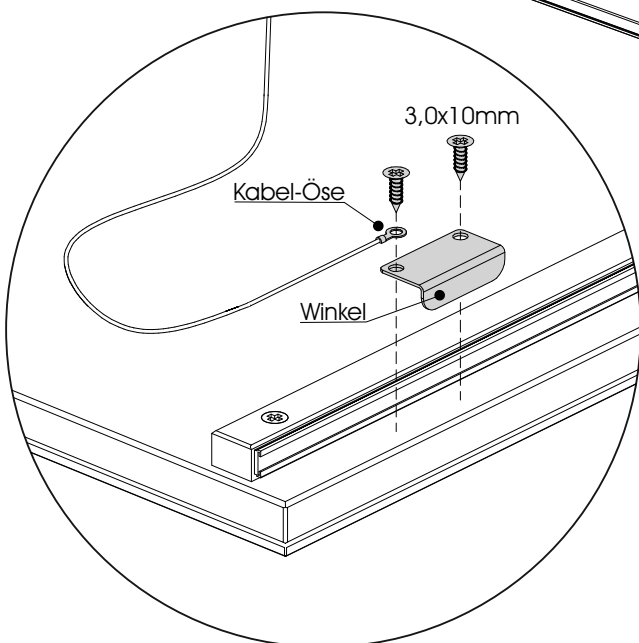
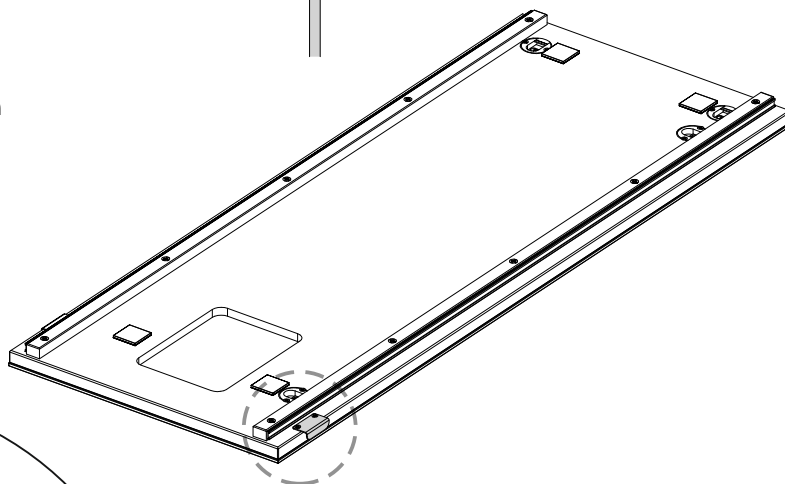

5 Den Winkel mit der Kabel-Öse wie dargestellt an den Spiegel schrauben

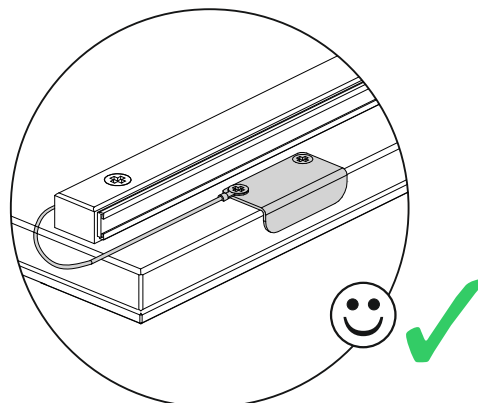

Spiegelmontage - optionale Beleuchtung

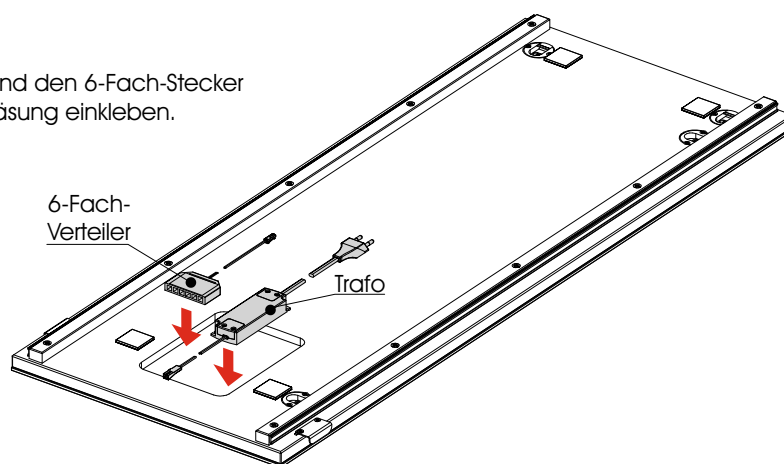

- 6 Den Trafo und den 6-Fach-Stecker in die Ausfräsung einkleben.

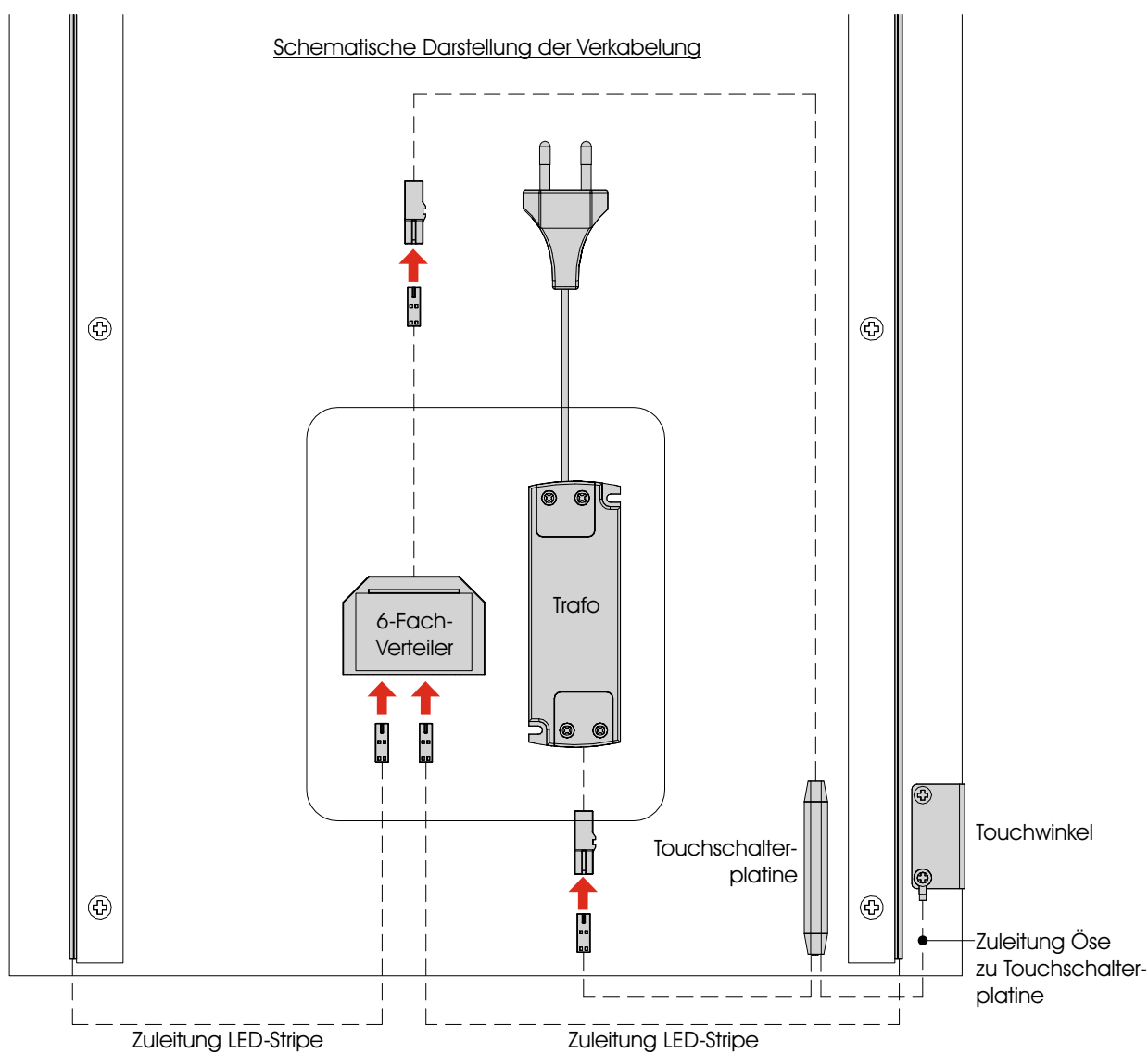

- 7 Komponenten miteinander verbinden



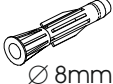

Spiegelmontage

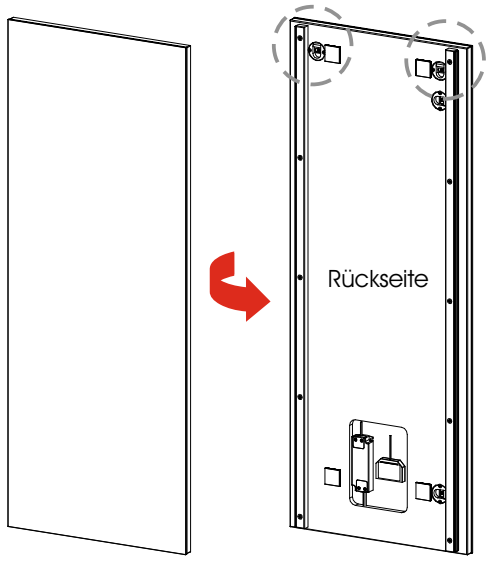
Für die Montage benötigen Sie:  Ø 8mm  5,8x50mm oder  5,8x65mm

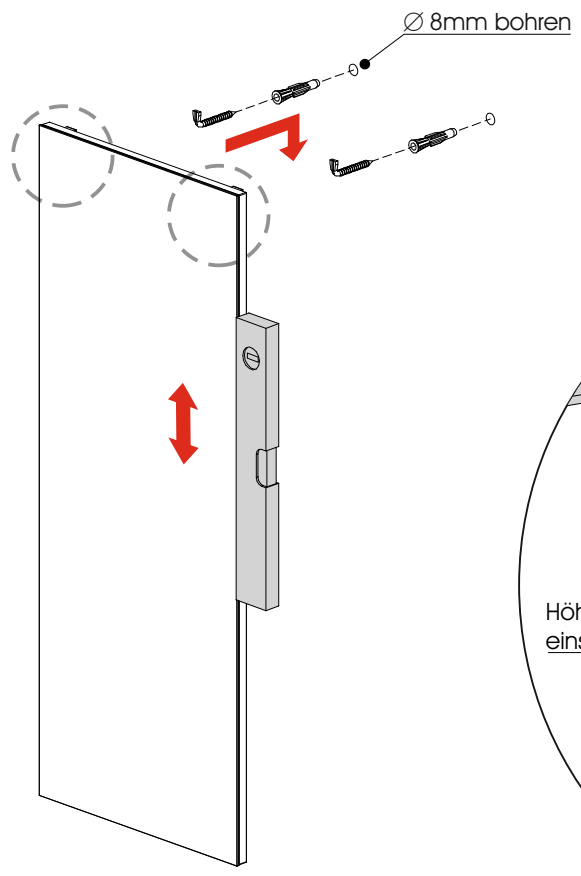
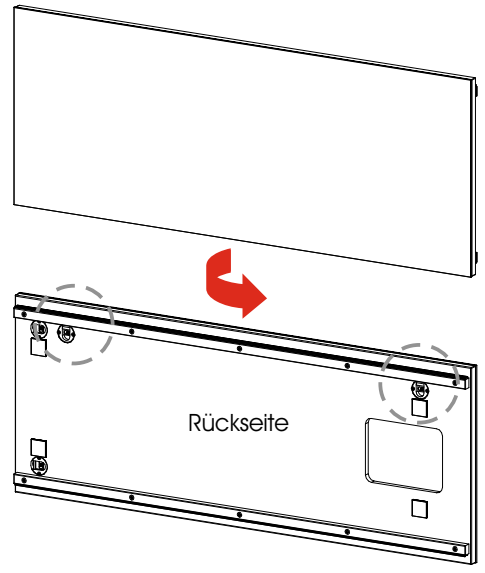

Manche Spiegel können sowohl hochkant als auch quer montiert werden.



Spiegel hat keine Beleuchtung	Spiegel hat eine Beleuchtung
 5,8x50mm	 5,8x65mm

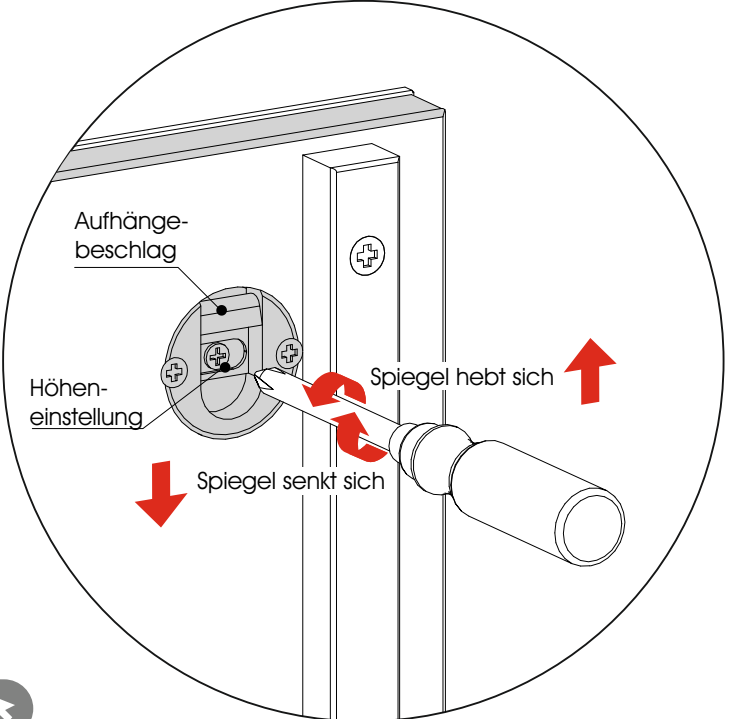

Bitte beachten Sie die Warnhinweise auf Seite 5

Einstellen des Schubkastens

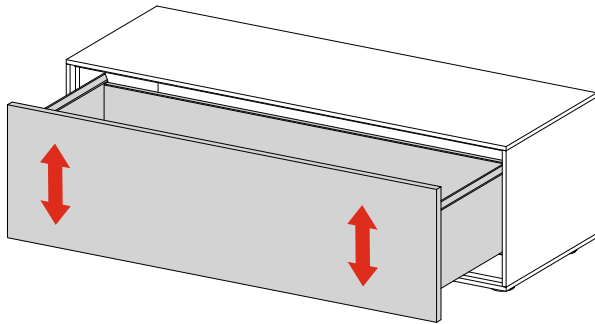

Durch Drehen des Exzenters kann die Höhe des Schubkastens justiert werden

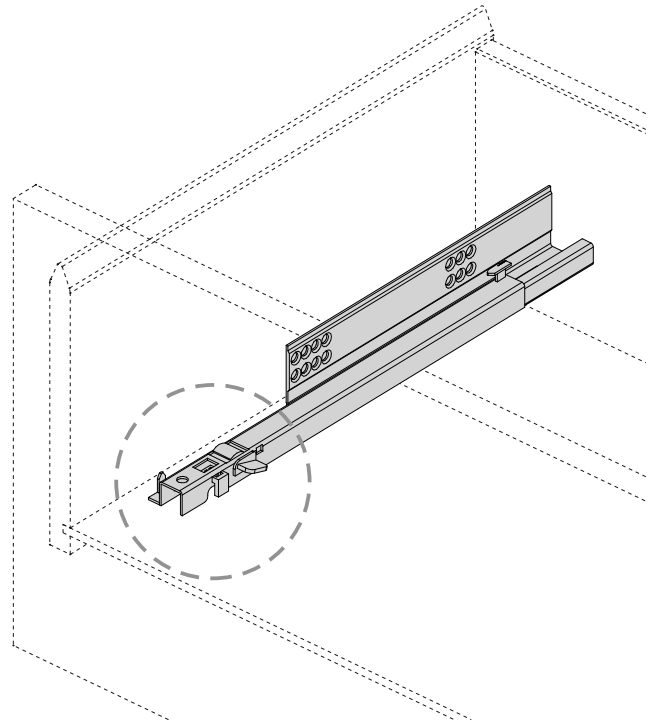
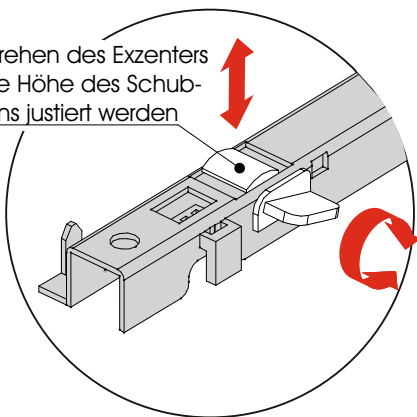

Ausbauen des Schubkastens

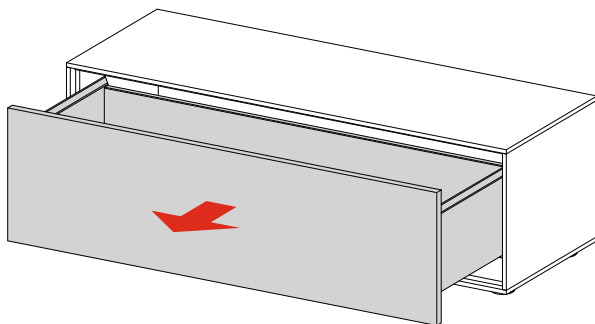

Den Schubkasten so weit wie möglich ausziehen

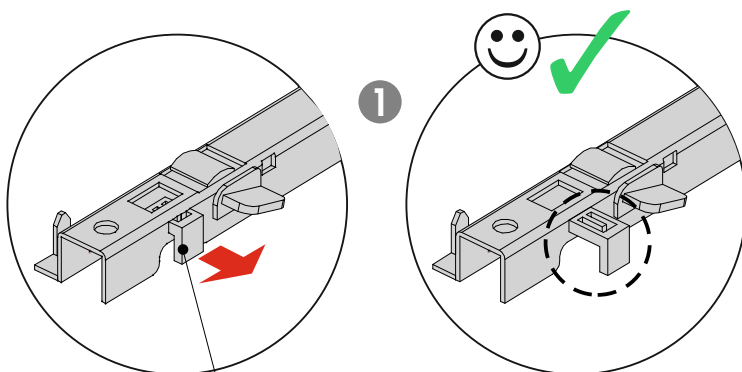
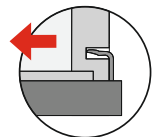
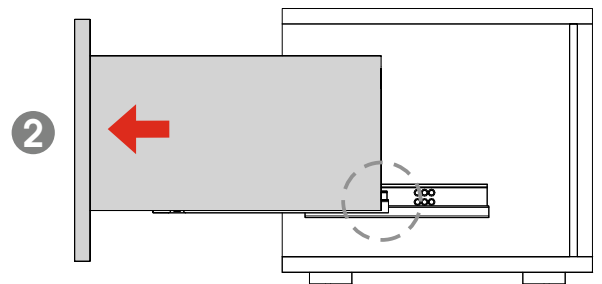

Die Schieber jeweils links und rechts herausziehen.
ACHTUNG: Die Schieber NICHT komplett herausziehen!

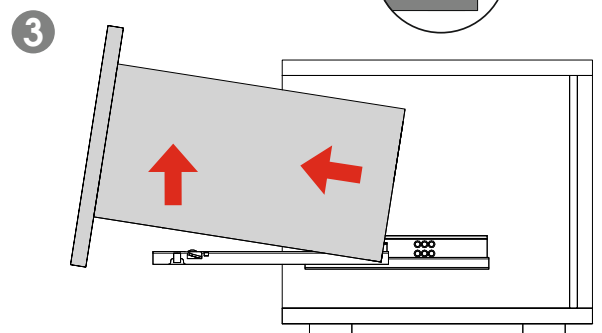

Den Schubkasten vorn leicht hoch- und dann herausziehen

Einstellen der Türen und Klappen

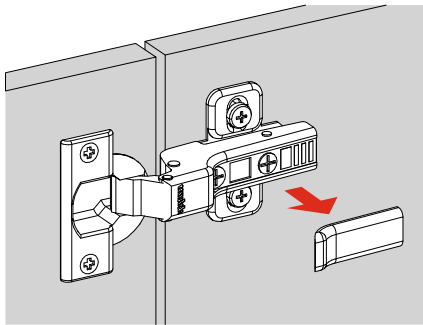

Abdeckkappe entfernen

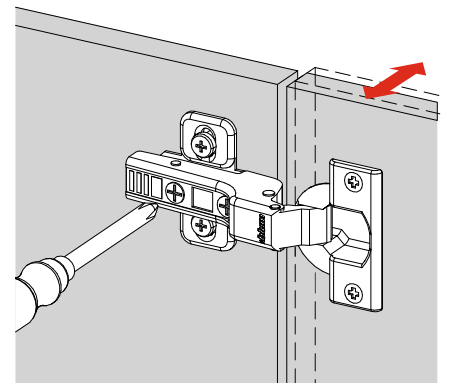
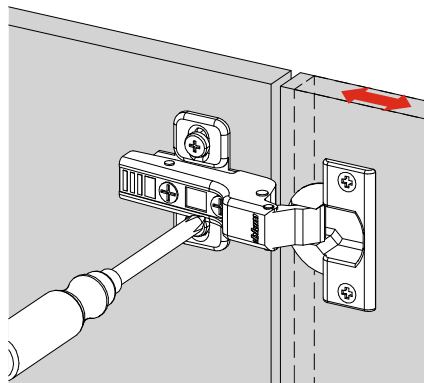
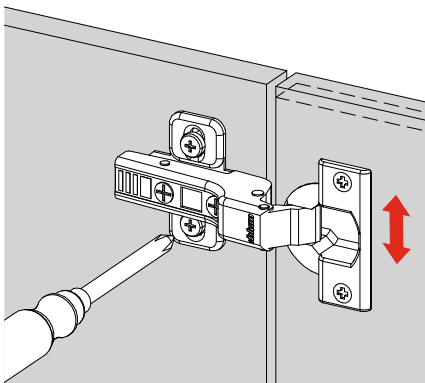
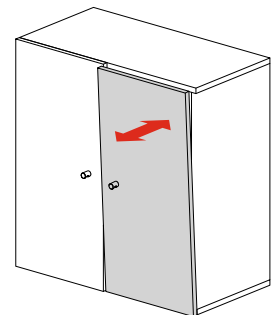
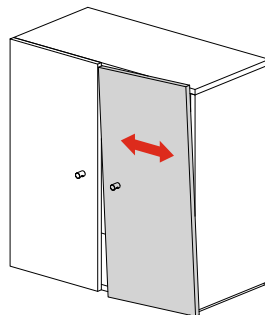
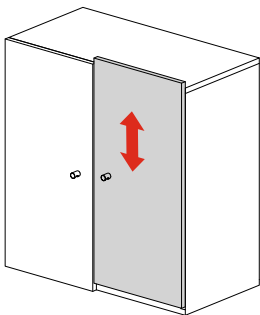
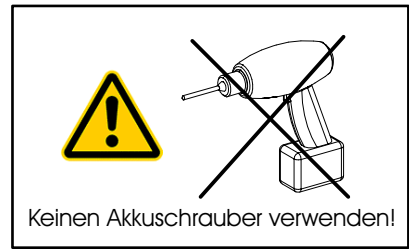

Türen ausbauen / einbauen

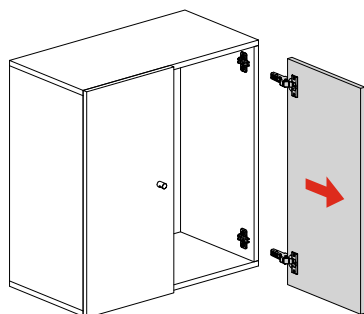

Tür ausbauen

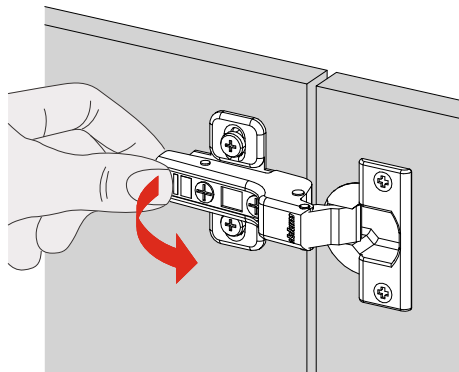

Tür einbauen

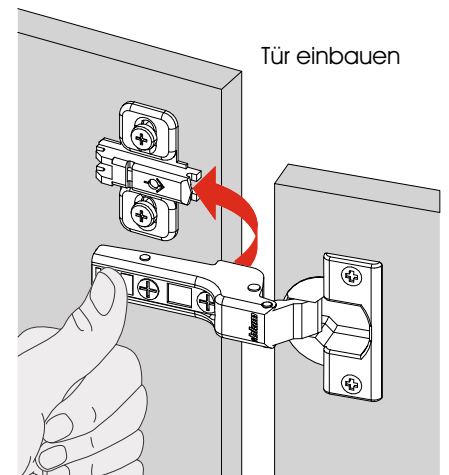

Einstellen der Glastüren

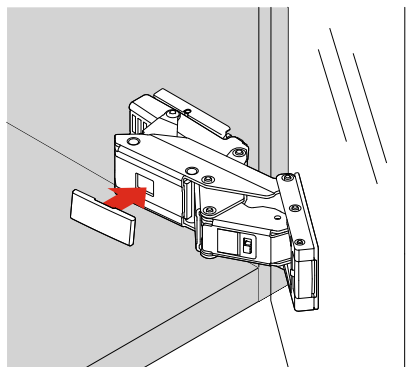
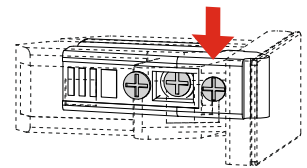
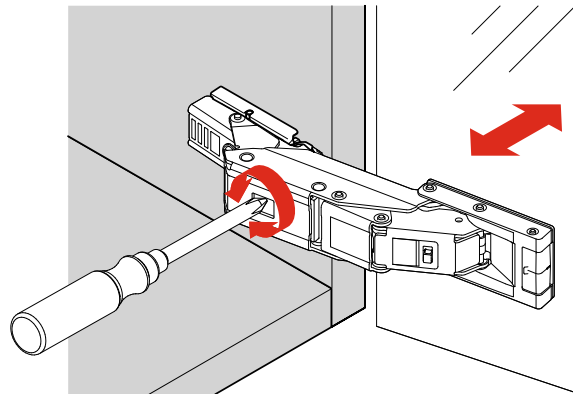
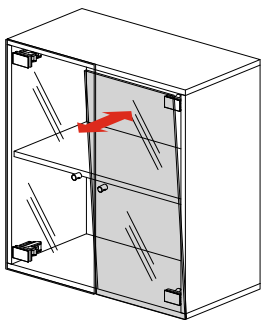
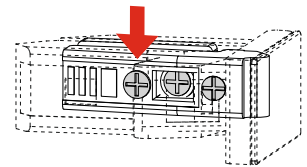
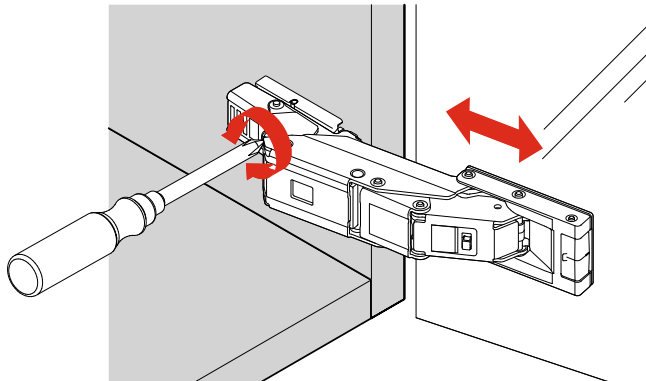
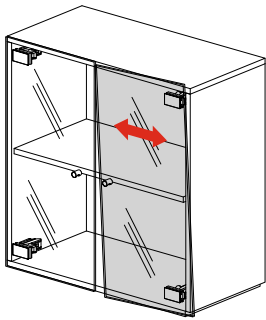
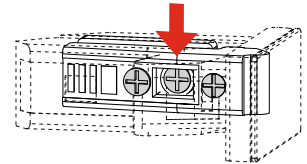
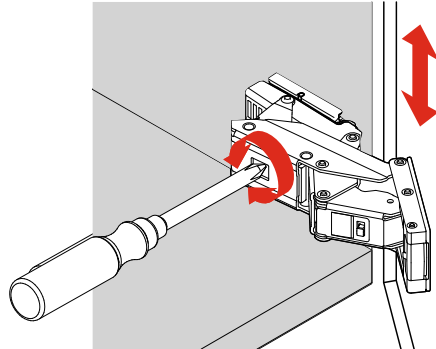
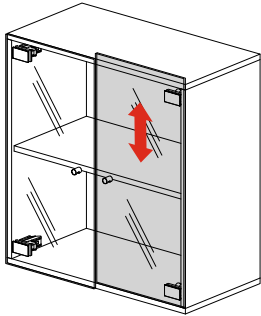

Glastüren ausbauen / demontieren

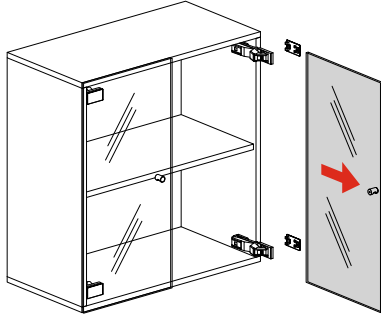

1

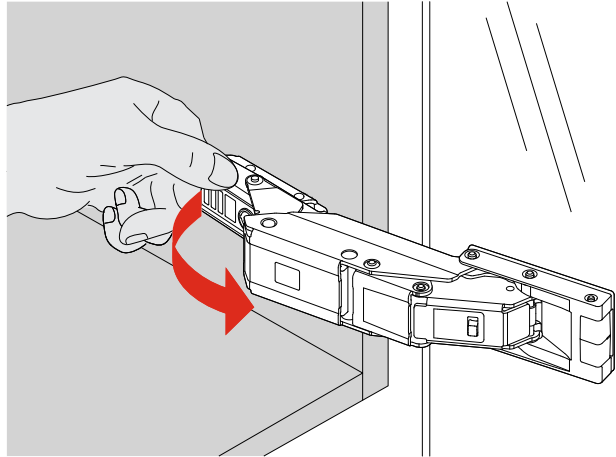

2

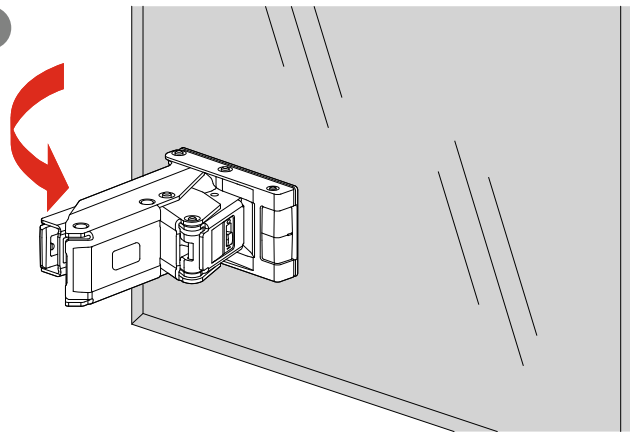

Ein- / Ausstellen Blumotion

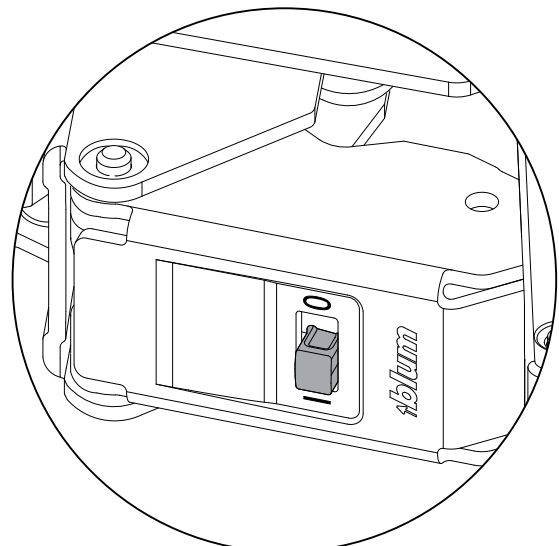
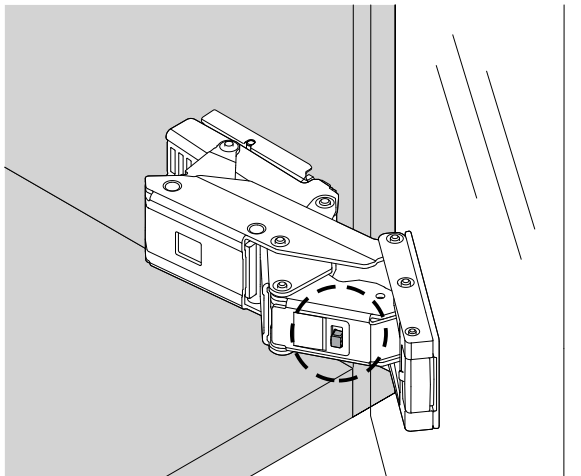

Mit dem Blumotion-Dämpfungssystem
schließen die Türen sanft und leise

Einstellen der Klappen

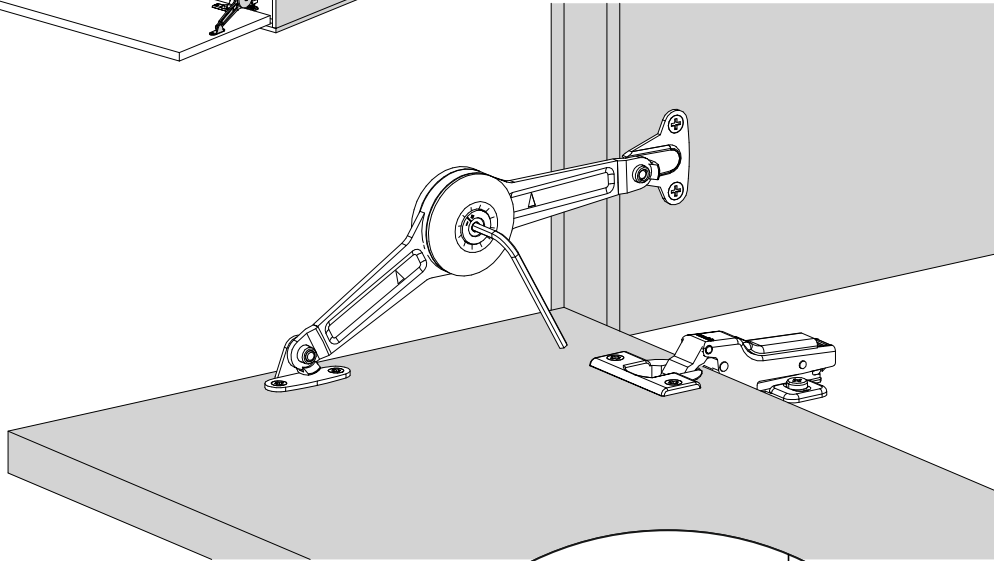
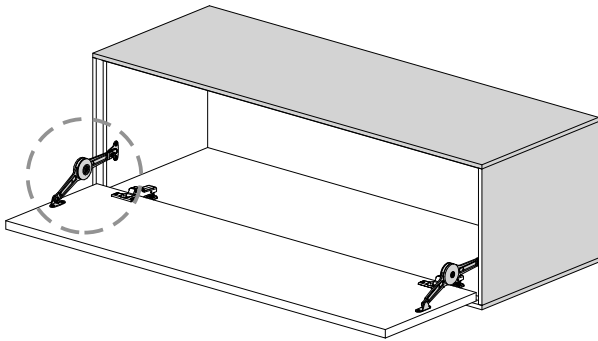

Durch Drehen der Stellschraube am Klappenhalter kann die „Öffnungsgeschwindigkeit“ der Klappe eingestellt werden. Stellen Sie den Klappenbeschlag so ein, dass sich die Klappe sanft öffnet.

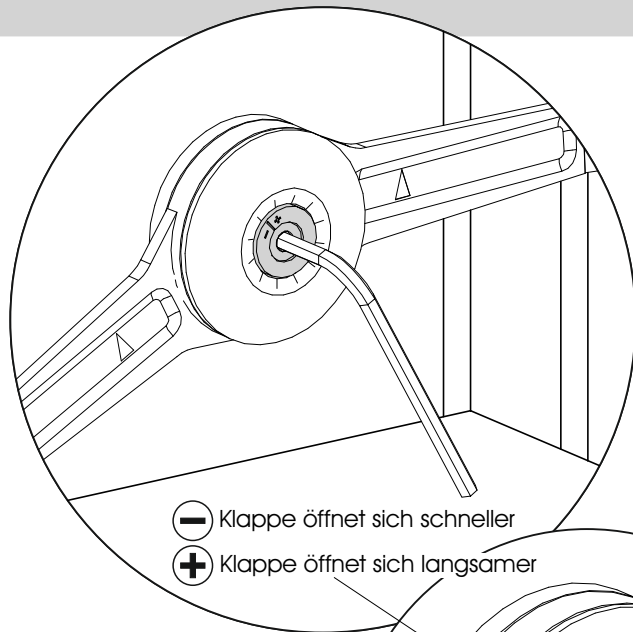

- ⊖ Klappe öffnet sich schneller
- ⊕ Klappe öffnet sich langsamer

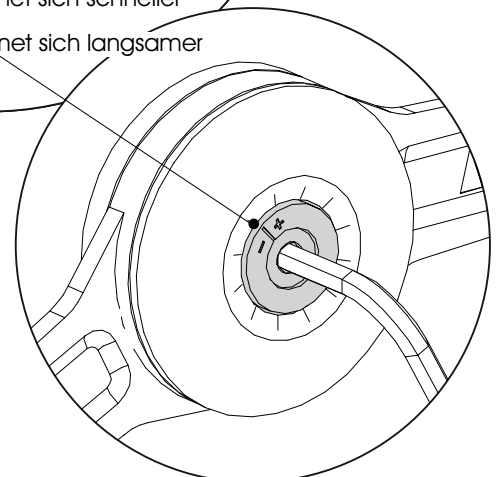
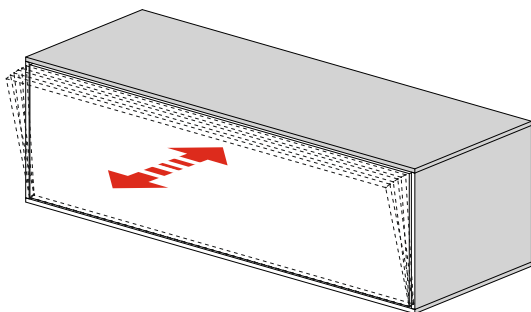

TIP-ON Dämpfer Montage und Einstellung

Für die Montage benötigen Sie:

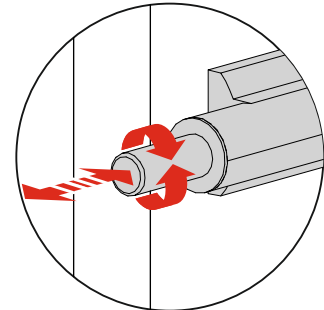
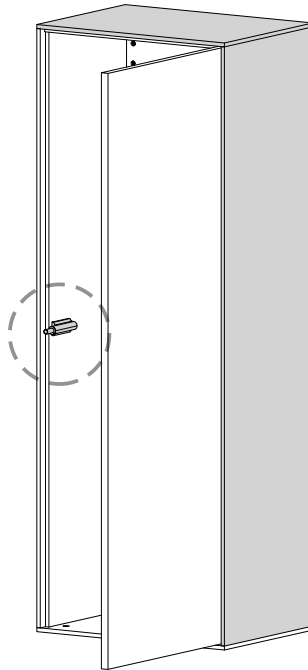
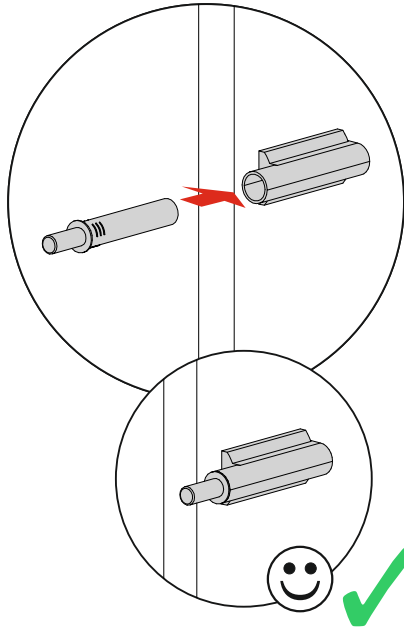
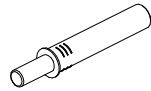

Durch Herein- oder Herausdrehen des Stiftes die Position der Front soweit einstellen, bis diese sich gut schliessen und (durch Drücken) öffnen lässt.

TIP-ON Dämpfer Montage und Einstellung bei Klappen

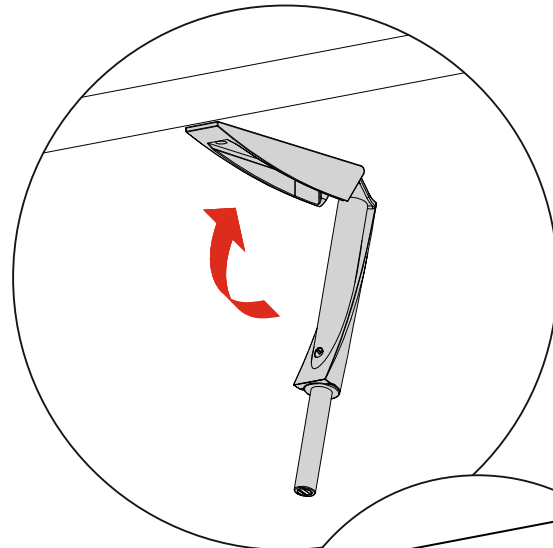
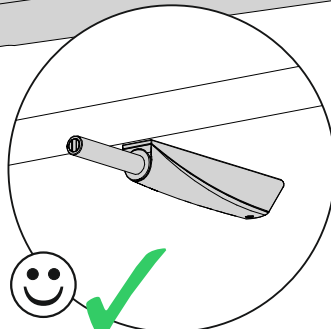
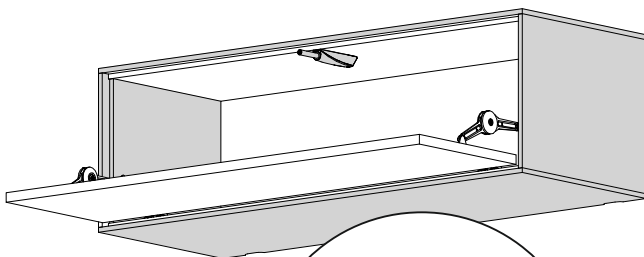
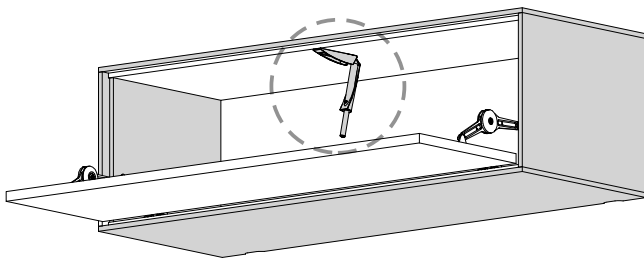

Durch Herein- oder Herausdrehen des Stiftes die Position der Front soweit einstellen, bis diese sich gut schliessen und (durch Drücken) öffnen lässt. Die veränderte Position des Stiftes sehen Sie nur bei eingedrücktem Stiff.

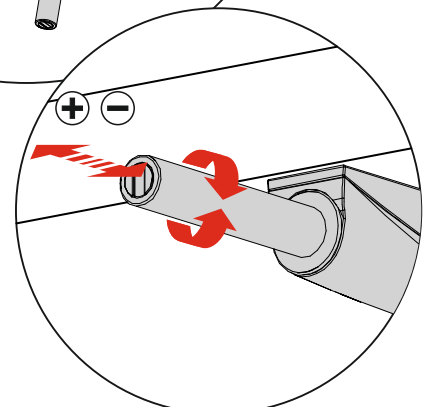



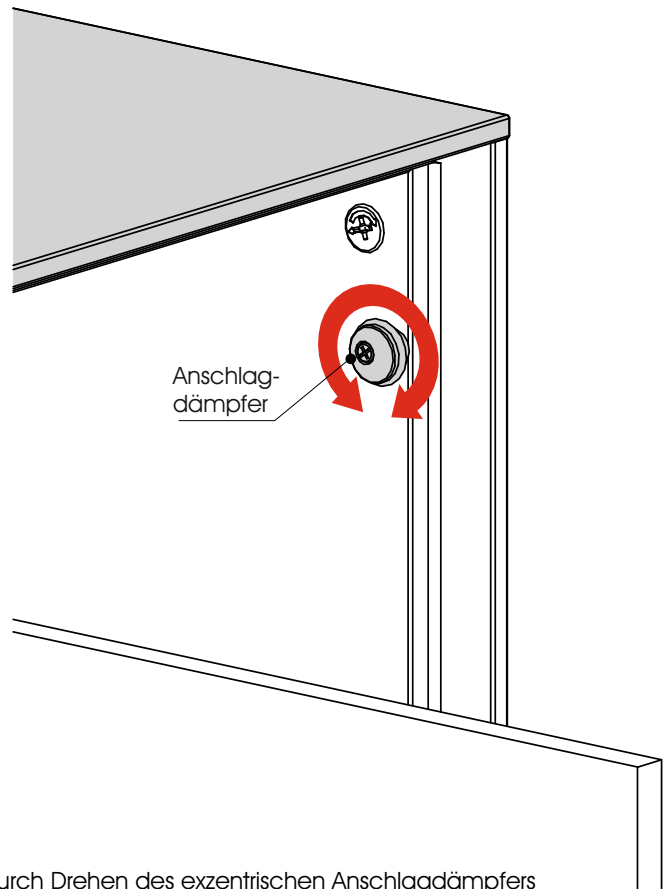
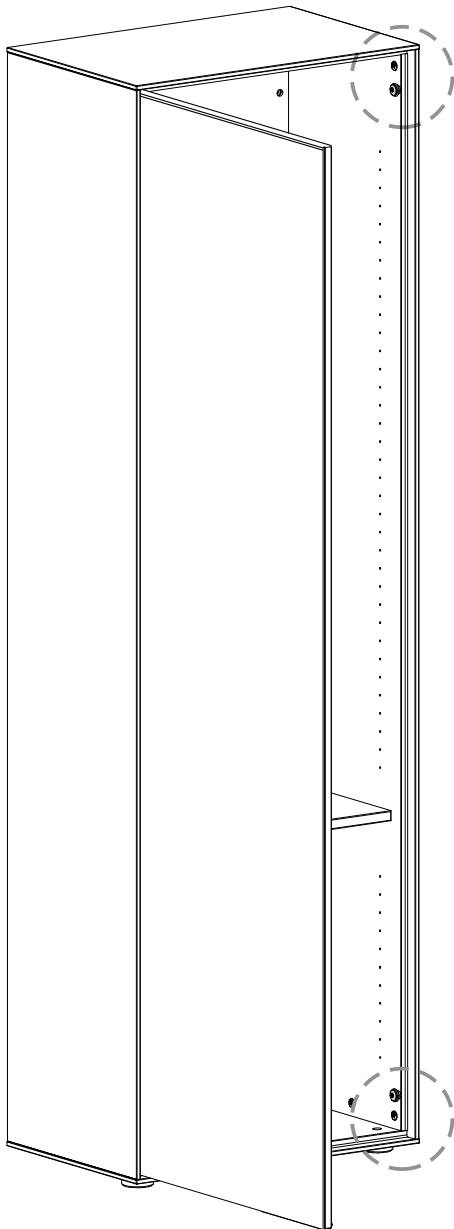



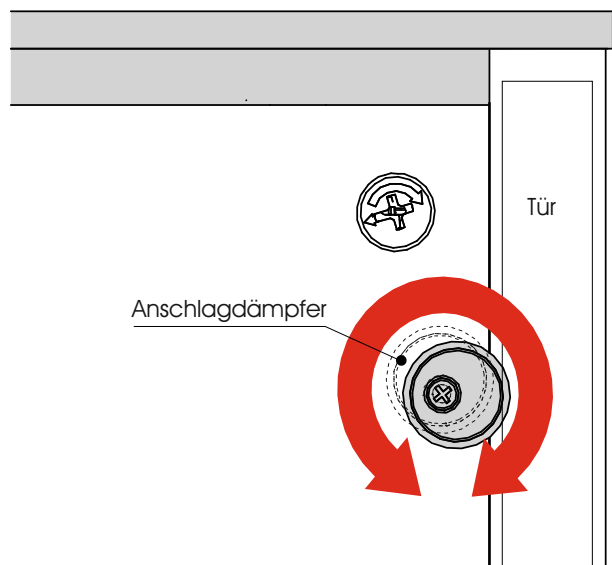



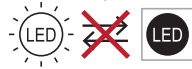
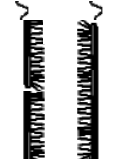
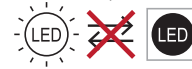

Einstellen lange Vollholztüren



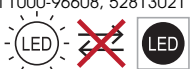
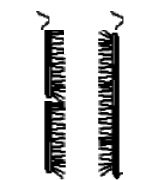
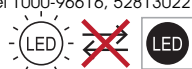

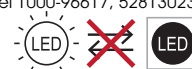

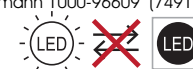
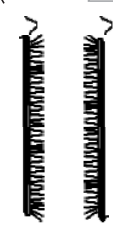
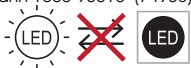
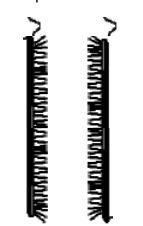
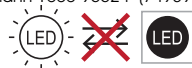





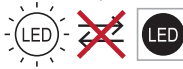

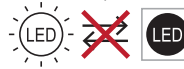

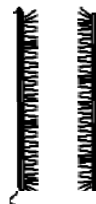
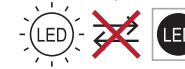

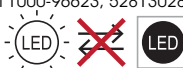
Durch Drehen des exzentrischen Anschlagdämpfers kann die Tür so eingestellt werden, dass diese oben und unten gleichmäßig anliegt.

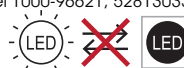

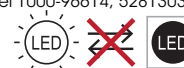
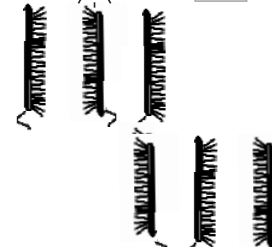
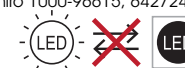
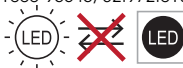
Übersicht Beleuchtungen (optionales Zubehör)

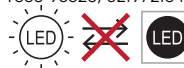
<p>Vitrinen-Beleuchtung 7,4 Watt Für Typen: 7111</p> <p>Dieses Produkt enthält eine Lichtquelle der Energieeffizienzklasse <F> Wessel 1000-96604, 52813017</p>   <hr/> <p>Maße in cm 2x H 94</p> <hr/> <p>Typen-Nr. 9613</p>	<p>Vitrinen-Beleuchtung 12,0 Watt Für Typen: 0071</p> <p>Dieses Produkt enthält eine Lichtquelle der Energieeffizienzklasse <F> Wessel 1000-96605, 52813018</p>   <hr/> <p>Maße in cm 2x H 151</p> <hr/> <p>Typen-Nr. 9614</p>	<p>Vitrinen-Beleuchtung 16,4 Watt Für Typen: 0041 / 0042 / 0081 / 0082</p> <p>Dieses Produkt enthält eine Lichtquelle der Energieeffizienzklasse <F> Wessel 1000-96606, 52813019</p>   <hr/> <p>Maße in cm 2x H 207</p> <hr/> <p>Typen-Nr. 9615</p>	<p>Vitrinen-Beleuchtung 14,2 Watt Für Typen: 9031 / 9041 / 9042</p> <p>Dieses Produkt enthält eine Lichtquelle der Energieeffizienzklasse <F> Wessel 1000-96607, 52813020</p>   <hr/> <p>Maße in cm 2x H 178</p> <hr/> <p>Typen-Nr. 9616</p>
<p>Vitrinen-Beleuchtung 11,8 Watt Für Typen: 8041 / 8042</p> <p>Dieses Produkt enthält eine Lichtquelle der Energieeffizienzklasse <F> Wessel 1000-96608, 52813021</p>   <hr/> <p>Maße in cm 1x H 149</p> <hr/> <p>Typen-Nr. 9617</p>	<p>Vitrinen-Beleuchtung 4,2 Watt Für Typen: 3061 / 3062</p> <p>Dieses Produkt enthält eine Lichtquelle der Energieeffizienzklasse <F> Wessel 1000-96616, 52813022</p>   <hr/> <p>Maße in cm 2x H 54</p> <hr/> <p>Typen-Nr. 9611</p>	<p>Vitrinen-Beleuchtung 6,6 Watt Für Typen: 4081 / 4711 / 4172 / 4221 / 4222</p> <p>Dieses Produkt enthält eine Lichtquelle der Energieeffizienzklasse <F> Wessel 1000-96617, 52813023</p>   <hr/> <p>Maße in cm 2x H 84</p> <hr/> <p>Typen-Nr. 9612</p>	<p>Front-Beleuchtung 16,6 Watt Für Typen: 0081 / 0082</p> <p>Dieses Produkt enthält eine Lichtquelle der Energieeffizienzklasse <F> Hartmann 1000-96609 (74917)</p>   <hr/> <p>Maße in cm 2x H 208</p> <hr/> <p>Typen-Nr. 9711</p>
<p>Front-Beleuchtung 14,4 Watt Für Typen: 9045 / 9046</p> <p>Dieses Produkt enthält eine Lichtquelle der Energieeffizienzklasse <F> Hartmann 1000-96610 (74938)</p>   <hr/> <p>Maße in cm 2x H 179</p> <hr/> <p>Typen-Nr. 9712</p>	<p>Front-Beleuchtung 12,2 Watt Für Typen: 8045 / 8046</p> <p>Dieses Produkt enthält eine Lichtquelle der Energieeffizienzklasse <F> Hartmann 1000-96624 (74939)</p>   <hr/> <p>Maße in cm 2x H 150</p> <hr/> <p>Typen-Nr. 9713</p>	<div style="text-align: center;">  </div> <div style="border: 1px solid black; padding: 10px; margin-top: 10px;"> <p>Konstruktionsbedingt sind die von uns eingesetzten LED Strips nicht austauschbar, da sie als Schutz vor elektrostatischer Entladung (ESD) und zur Kühlung der LEDs fest auf Trägerprofile wie z.B. Aluprofile aufgeklebt werden müssen. Somit gewähren wir eine durchgehend hohe Langlebigkeit unserer Leuchten.</p> </div>	

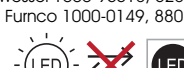
Übersicht Beleuchtungen (optionales Zubehör)

<p>Panel-Beleuchtung 12,2 Watt Für Typen: 8049</p> <p>Dieses Produkt enthält eine Lichtquelle der Energieeffizienzklasse <F> Wessel 1000-96611, 52813024</p>   <hr/> <p>Maße in cm 2x H 153</p> <hr/> <p>Typen-Nr. 9811</p>	<p>Panel-Beleuchtung 15,3 Watt Für Typen: 0078 / 0079</p> <p>Dieses Produkt enthält eine Lichtquelle der Energieeffizienzklasse <F> Wessel 1000-96612, 52813025</p>   <hr/> <p>Maße in cm 1x H 211, 1x H 141, 1x H 32</p> <hr/> <p>Typen-Nr. 9812</p>	<p>Panel-Beleuchtung 16,8 Watt Für Typen: 0077</p> <p>Dieses Produkt enthält eine Lichtquelle der Energieeffizienzklasse <F> Wessel 1000-96613, 52813026</p>   <hr/> <p>Maße in cm 2x H 213</p> <hr/> <p>Typen-Nr. 9813</p>	<p>Panel-Beleuchtung 5,2 Watt Für Typen: 1159</p> <p>Dieses Produkt enthält eine Lichtquelle der Energieeffizienzklasse <F> Wessel 1000-96622, 52813027</p>   <hr/> <p>Maße in cm 1x B 150</p> <hr/> <p>Typen-Nr. 9821</p>
<p>Panel-Beleuchtung 6,8 Watt Für Typen: 1199</p> <p>Dieses Produkt enthält eine Lichtquelle der Energieeffizienzklasse <F> Wessel 1000-96623, 52813028</p>   <hr/> <p>Maße in cm 1x B 188</p> <hr/> <p>Typen-Nr. 9822</p>	<p>Regal-Beleuchtung 6,1 Watt Für Typen: 8023</p> <p>Dieses Produkt enthält eine Lichtquelle der Energieeffizienzklasse <F> Wessel 1000-96621, 52813033</p>   <hr/> <p>Maße in cm 1x H 153</p> <hr/> <p>Typen-Nr. 9814</p>	<p>Regal-Beleuchtung 27,0 Watt Für Typen: 0077</p> <p>Dieses Produkt enthält eine Lichtquelle der Energieeffizienzklasse <F> Wessel 1000-96614, 52813032</p>   <hr/> <p>Maße in cm 6x H 115</p> <hr/> <p>Typen-Nr. 9815</p>	<p>Spiegel-Beleuchtung 14,0 Watt Für Typen: 5115</p> <p>Dieses Produkt enthält eine Lichtquelle der Energieeffizienzklasse <F> Promiro 1000-96615, 64272403</p>  <hr/> <p>Maße in cm 9851</p> <hr/> <p>Typen-Nr. 9851</p>
<p>Unterboden-Beleuchtung 4,4 Watt Für Typen: 2191</p> <p>Dieses Produkt enthält eine Lichtquelle der Energieeffizienzklasse <F> Klebe 1000-96546, 32.972.013ww</p>   <hr/> <p>Maße in cm 1x B 192</p> <hr/> <p>Typen-Nr. 9831</p>	<p>Unterboden-Beleuchtung 3,6 Watt Für Typen: 2091</p> <p>Dieses Produkt enthält eine Lichtquelle der Energieeffizienzklasse <F> Klebe 1000-96620, 32.972.043ww</p>   <hr/> <p>Maße in cm 1x B 96</p> <hr/> <p>Typen-Nr. 9832</p>	<p>Couchtisch-Bel. + Akku 0148 4,8 Watt Für Typen: 1448</p> <p>Dieses Produkt enthält eine Lichtquelle der Energieeffizienzklasse <F> Bel.: Wessel 1000-96618, 52813034 Akku: Furco 1000-0149, 880100H-SET</p>   <hr/> <p>Maße in cm 4x B 40</p> <hr/> <p>Typen-Nr. 9861</p>	

Vitrinenbeleuchtung 0041 / 0042 / 0071 / 0081 / 0082 / 3061 / 3062 / 4171 / 4172 / 4221 / 4222 / 7111 / 8041 / 8042 / 9031 / 9041 / 9042

Informationen zu den jeweiligen Beleuchtungsartikeln finden Sie ab der Seite 33.

[Gehe zu Seite 33](#)

Hinweise zum Anschluss der Komponenten entnehmen Sie bitte auf den Seiten 12 + 13 dieser Montageanleitung.

[Gehe zu Seite 12](#)

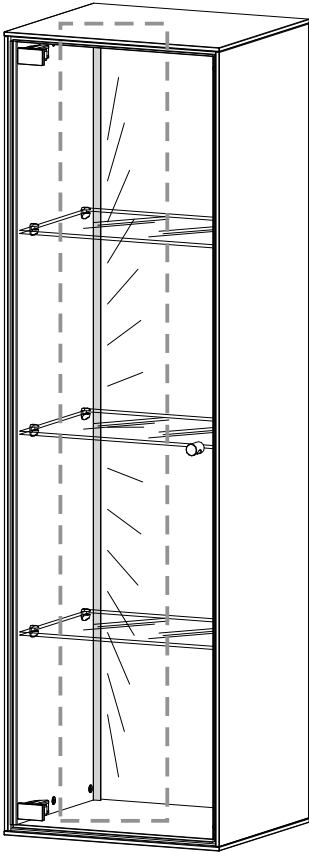

1 Die Glasböden herausnehmen

[Siehe Seite 21](#)

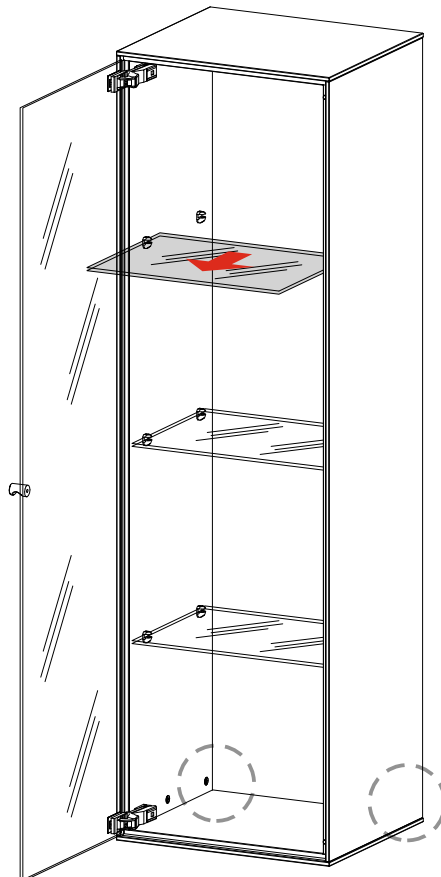

2 Jeweils links und rechts unten ein 8mm Loch durch die Rückwand bohren.

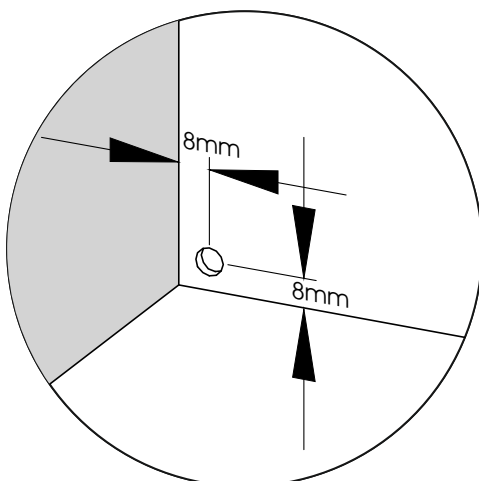

Achten Sie bei der Montage darauf, dass keine Kabel gequetscht werden!
Brandgefahr!

Vitrinenbeleuchtung 0041 / 0042 / 0071 / 0081 / 0082 / 3061 / 3062 / 4171 / 4172 / 4221 / 4222 / 7111 / 8041 / 8042 / 9031 / 9041 / 9042

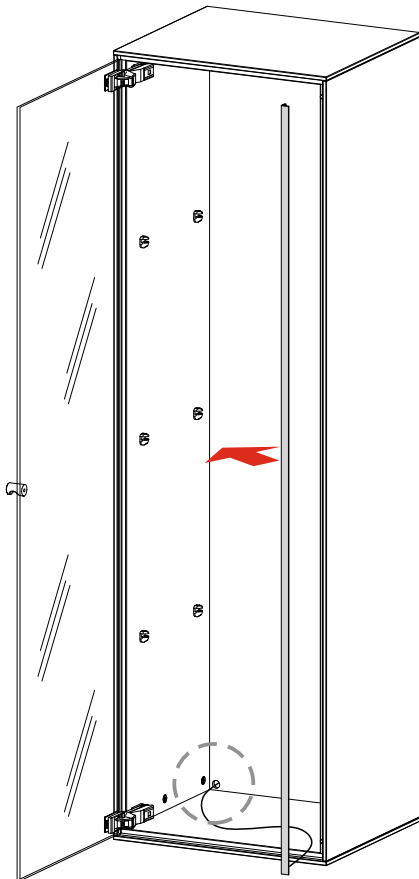

3 Die Schutzfolie vom LED-Profil abziehen

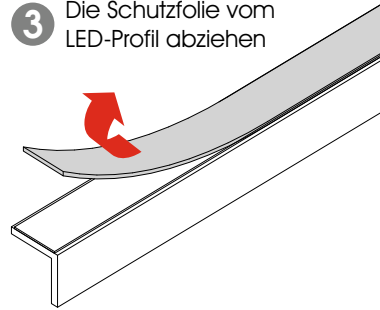

4 Das Kabel durch die Rückwand führen

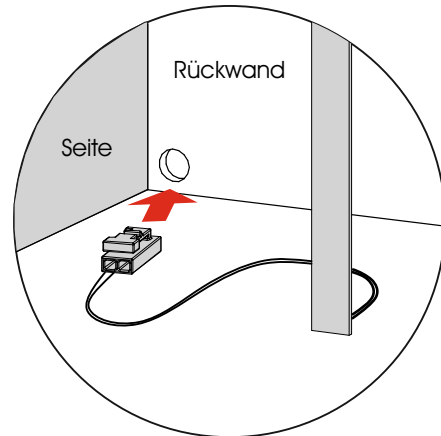

5 Das LED-Profil auf die Seite kleben.

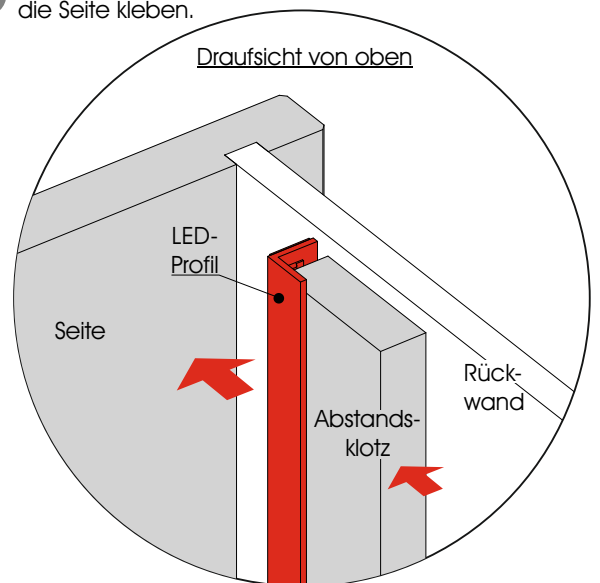

Nutzen Sie den mitgelieferten Abstandsklotz wie dargestellt als Abstandsmo-
dell, um das LED-Profil korrekt und gleichmäßig an die Seite zu kleben.

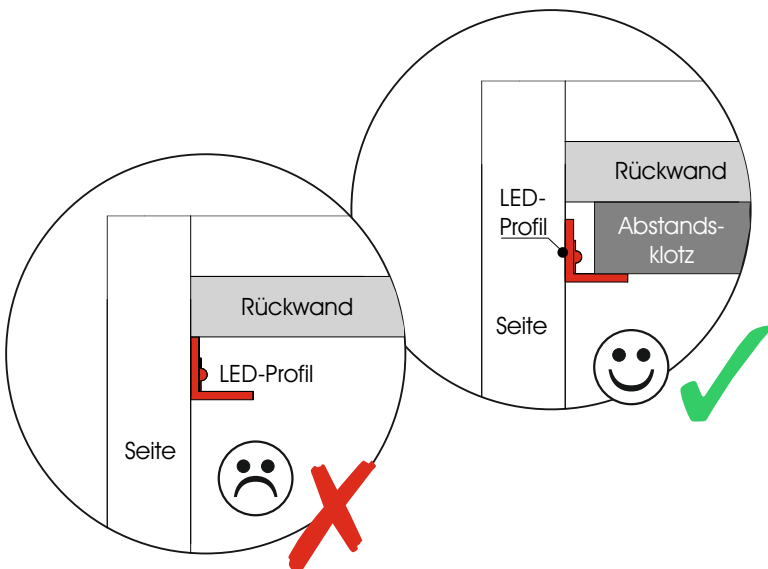

Optionale Frontbeleuchtung Standvitrinen 0081 / 0082



B 84 H 213 T 44
0081



B 84 H 213 T 44
0082

Informationen zu den jeweiligen Beleuchtungsartikeln finden Sie ab der Seite 33.

Gehe zu Seite 33

Hinweise zum Anschluss der Komponenten entnehmen Sie bitte auf den Seiten 12 + 13 dieser Montageanweisung.

Gehe zu Seite 12

Für die Montage benötigen Sie:



Kabelkanal

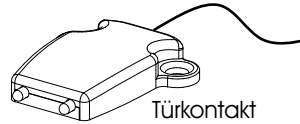
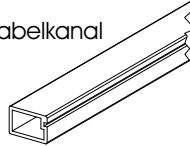

Türkontakt

Die LED-Frontbeleuchtung ist bereits vormontiert. Sie müssen lediglich den Türkontakt und den Kabelkanal montieren (siehe nächste Seite).

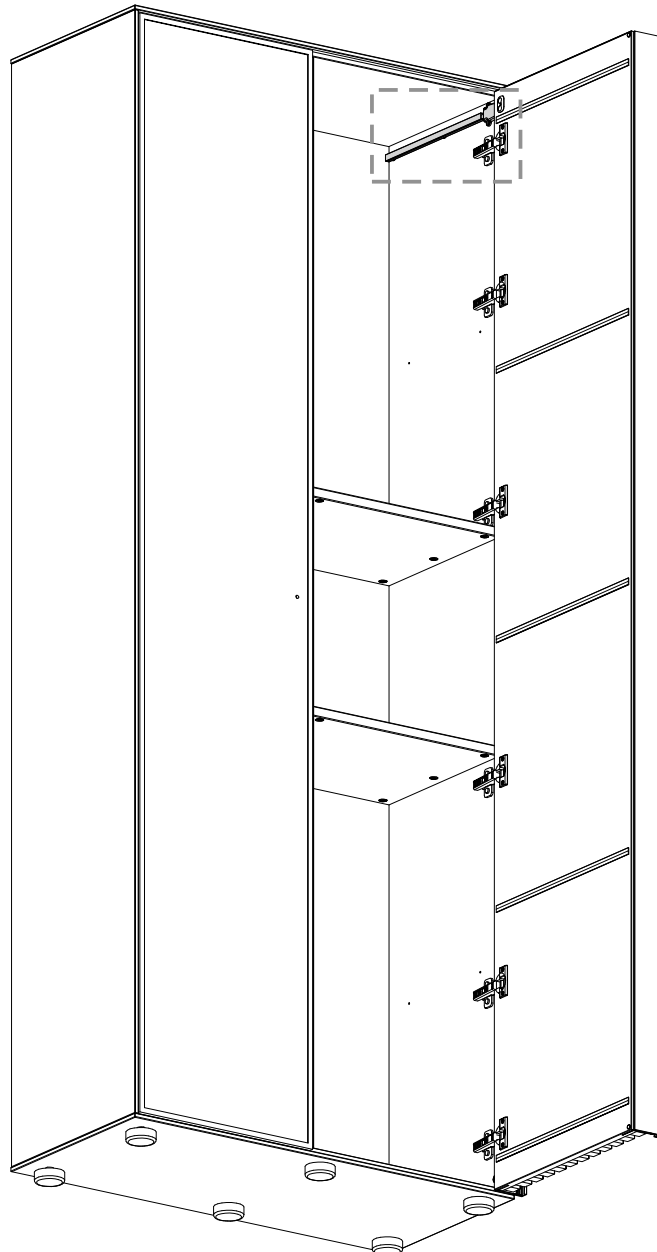

Optionale Frontbeleuchtung Standvitrinen 0081 / 0082

- 1 Ein \varnothing 8mm Loch bohren zur Kabelverlegung

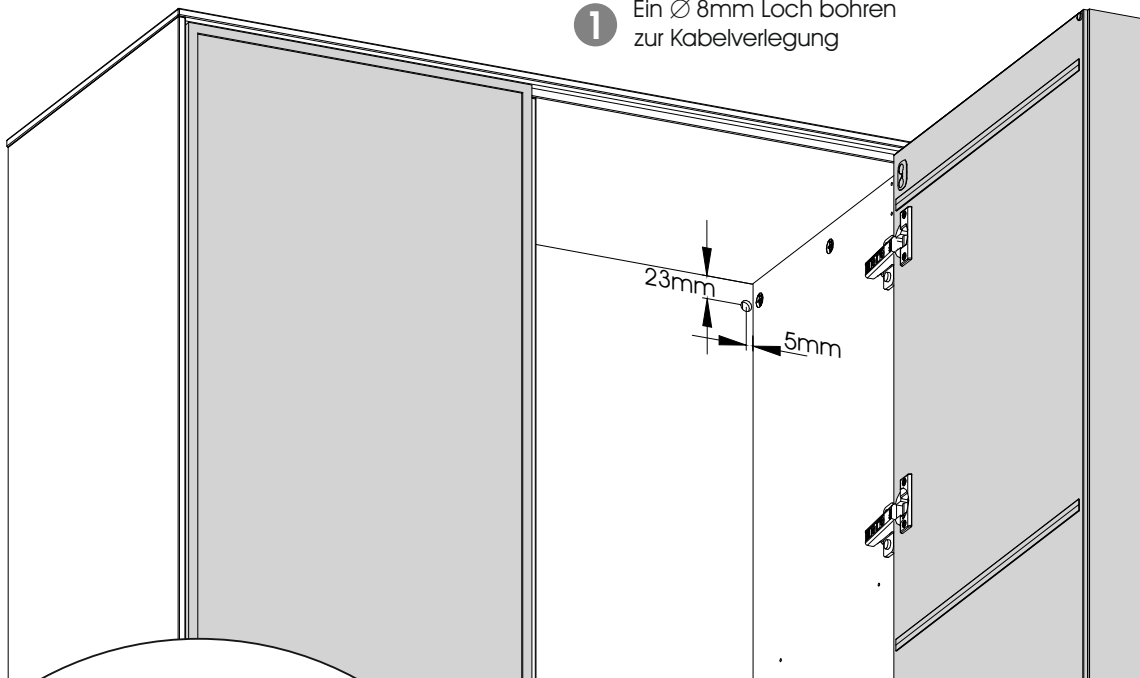

- 2 Das Kabel vom Türkontakt durch den Kabelkanal ziehen und durch die Bohrung in der Rückwand wegführen

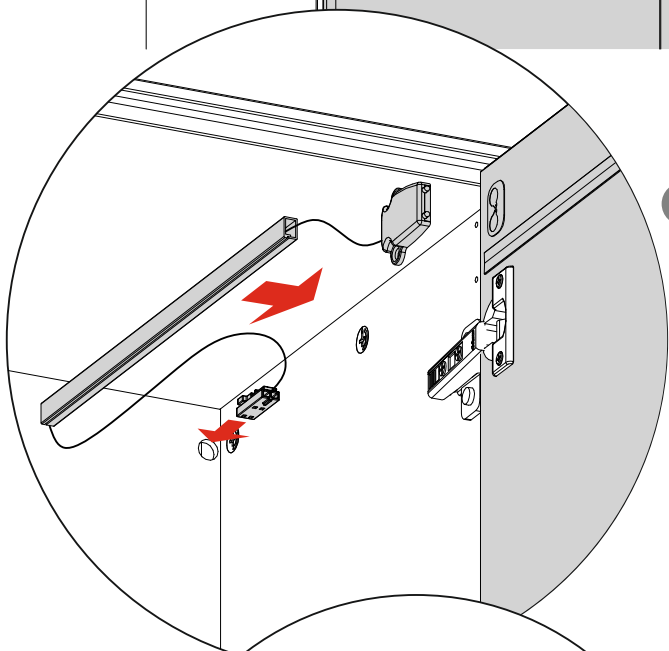

- 3 Schutzfolie vom Kabelkanal abziehen

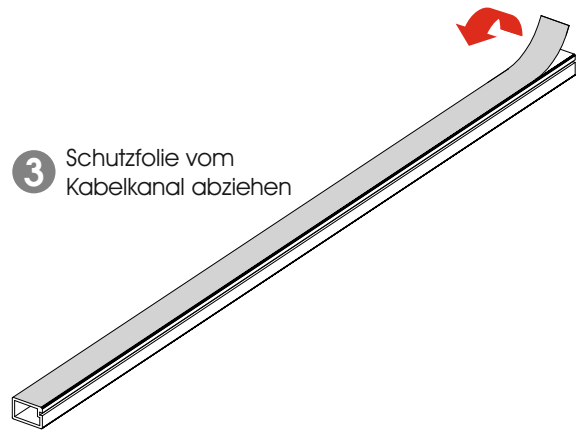



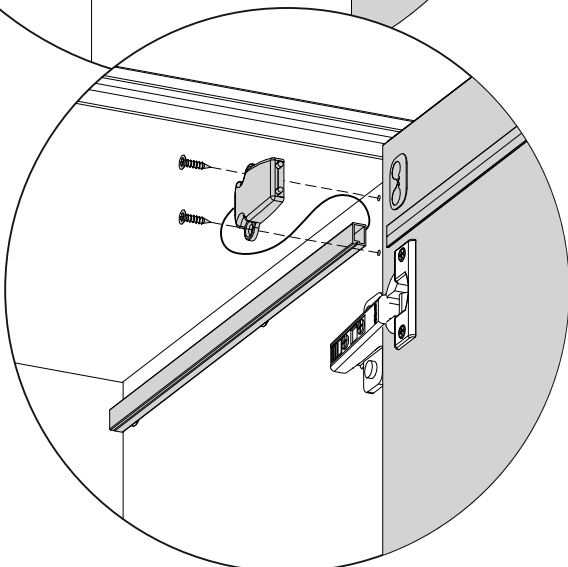

- 4 Den Kabelkanal an die Seite kleben und den Türkontakt anschrauben







Achten Sie bei der Montage darauf, dass keine Kabel gequetscht werden!
Brandgefahr!

Türmontage Hängeelemente 8045 / 8046 / 9045 / 9046

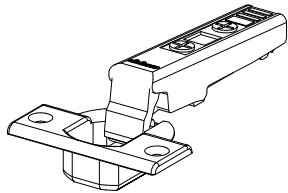
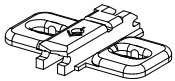
			
B 44 H 154 T 41	B 44 H 154 T 41	B 44 H 182 T 41	B 44 H 182 T 41
8045	8046	9045	9046

Für die Montage benötigen Sie:

- 
- 
- 
- 
- 

Nur bei optionaler Beleuchtung:

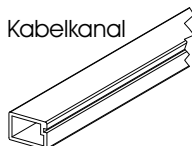
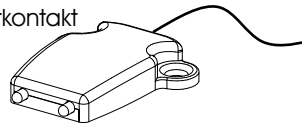
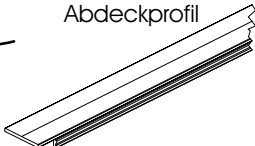
- 
- 
- 

Bei diesen Elementen werden der Korpus und die Tür separat geliefert. Je nachdem, ob Sie ein Element mit links oder rechts angeschlagener Tür gewählt haben müssen Tür und Korpus entsprechend montiert werden.

Montage Seiten 40+41
Montage optionale Beleuchtung Seite 43

Montage Seiten 40+42
Montage optionale Beleuchtung Seite 44

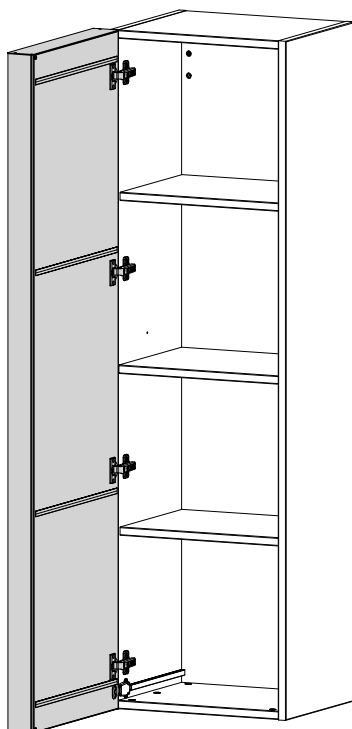

Hängeelement 8045 / 9045
Türanschlag links

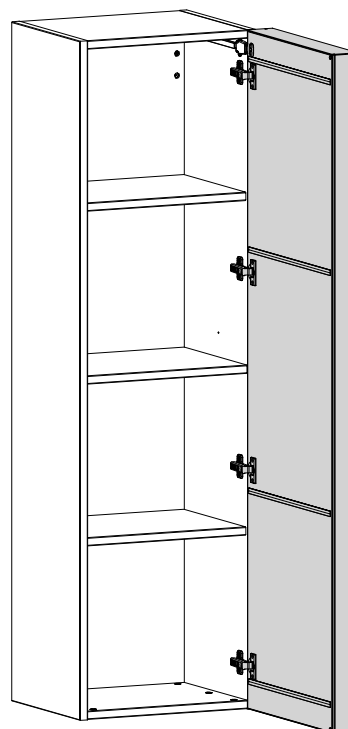

Hängeelement 8046 / 9046
Türanschlag rechts

Türmontage Hängeelemente 8045 / 8046 / 9045 / 9046

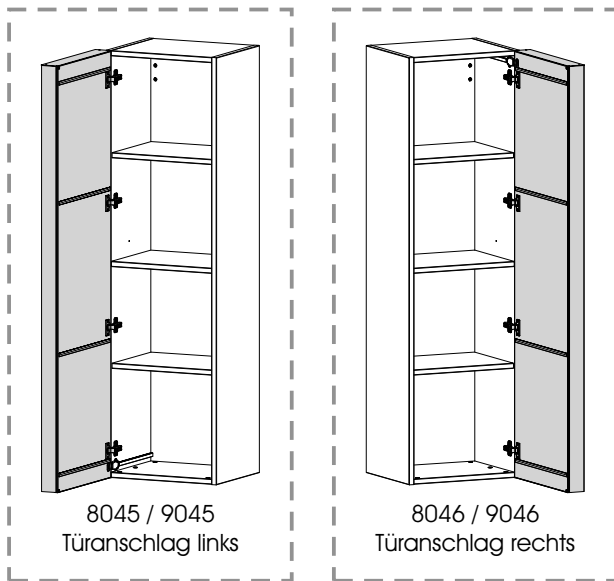

1 Öffnungsbegrenzer an Topfbänder montieren

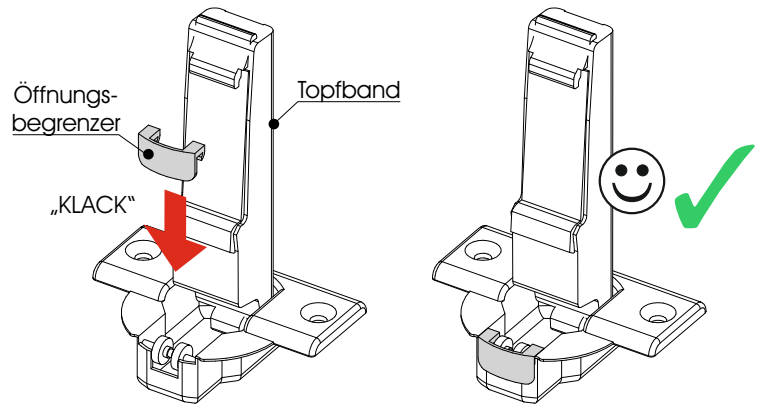

Die Öffnungsbegrenzer bewirken, dass die Tür bei maximal geöffneter Stellung nicht „kneift“.

2 Abdeckprofil von Tür entfernen

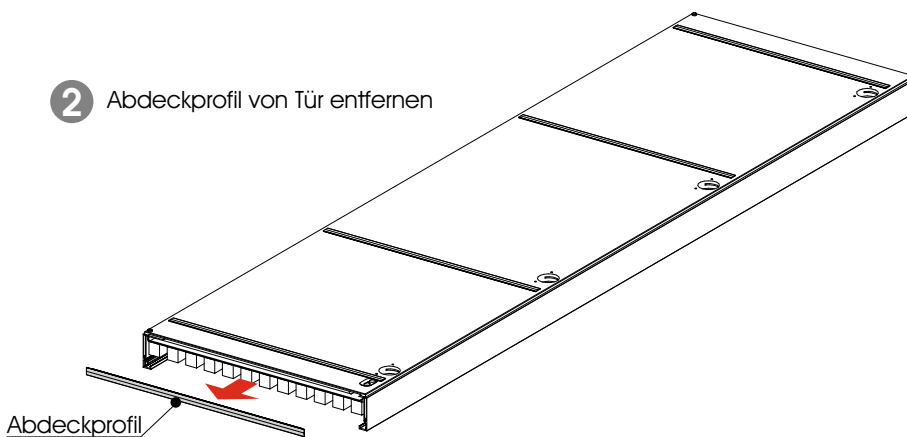

3 Topfbänder an Tür montieren

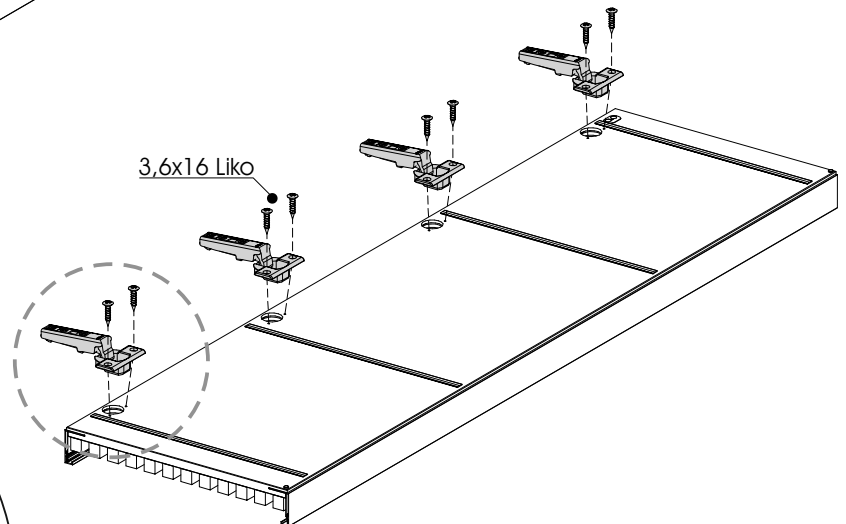
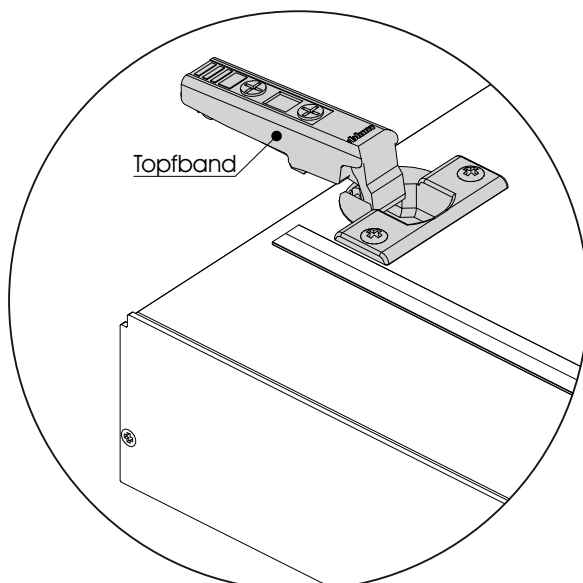

Türmontage Hängeelemente 8045 / 8046 / 9045 / 9046

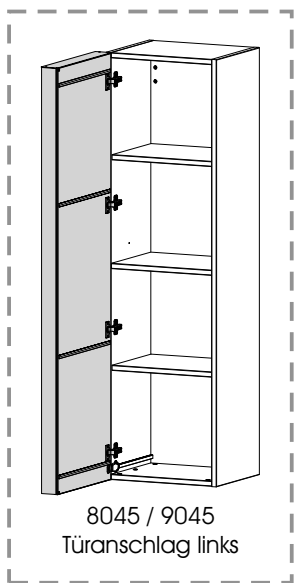

4 Metallabdeckung an Tür schrauben und das Abdeckprofil eindrücken

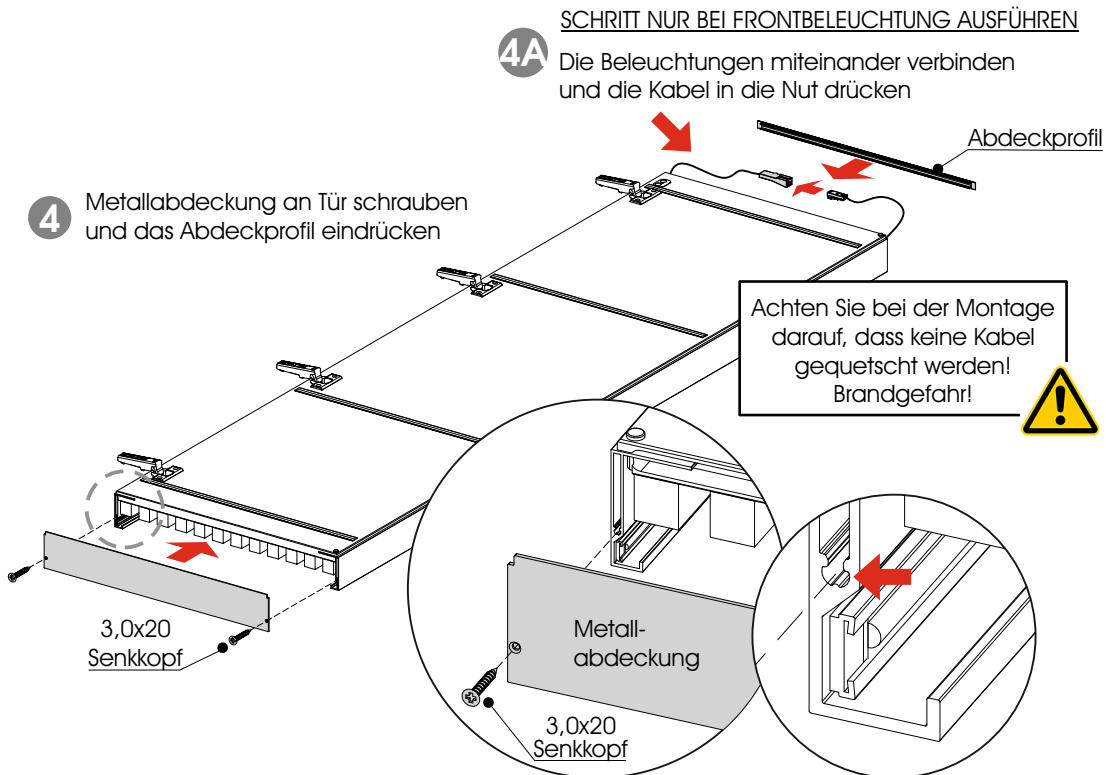

5 Montageplatten an den Korpus schrauben

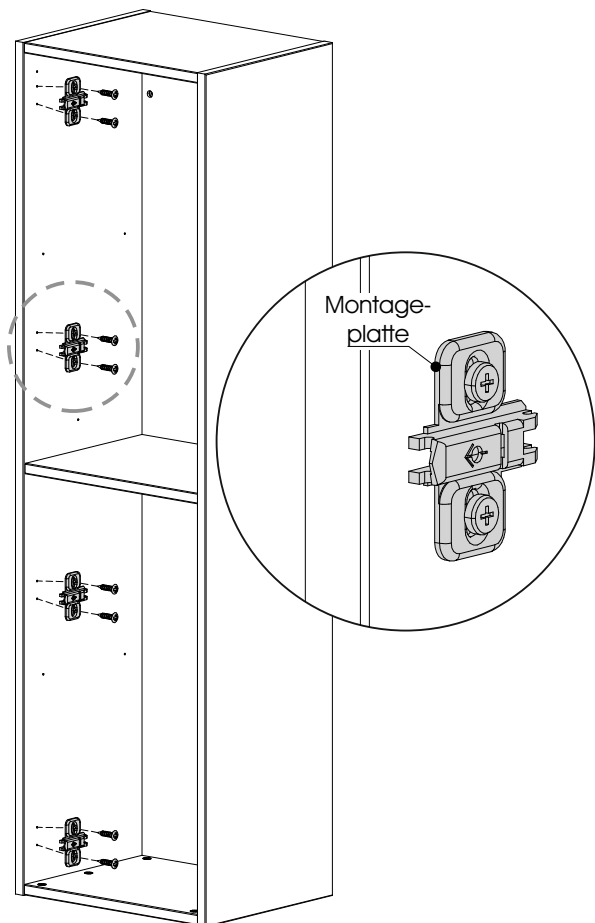

6 Tür montieren

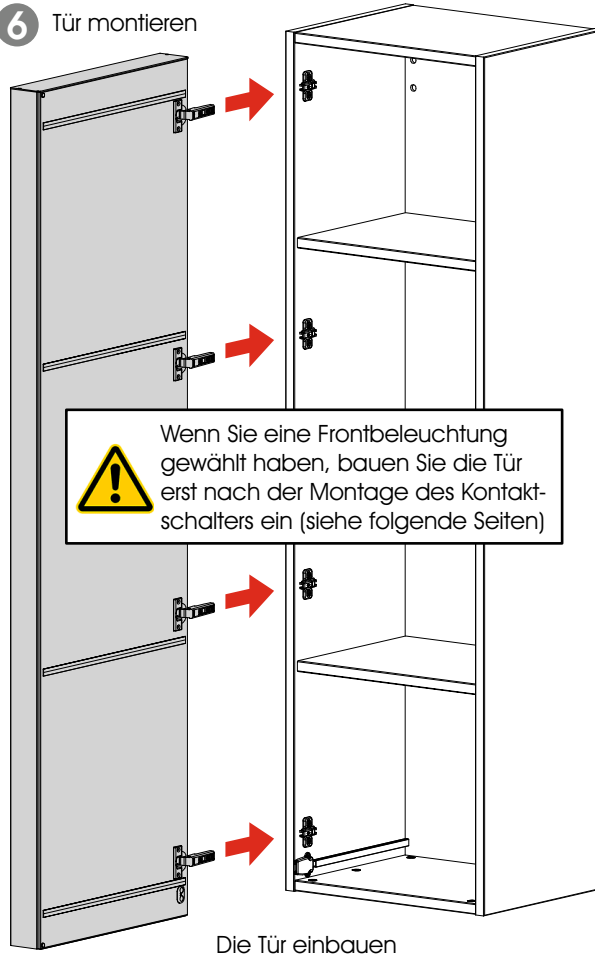

Siehe Seite 27

Türmontage Hängeelemente 8045 / 8046 / 9045 / 9046

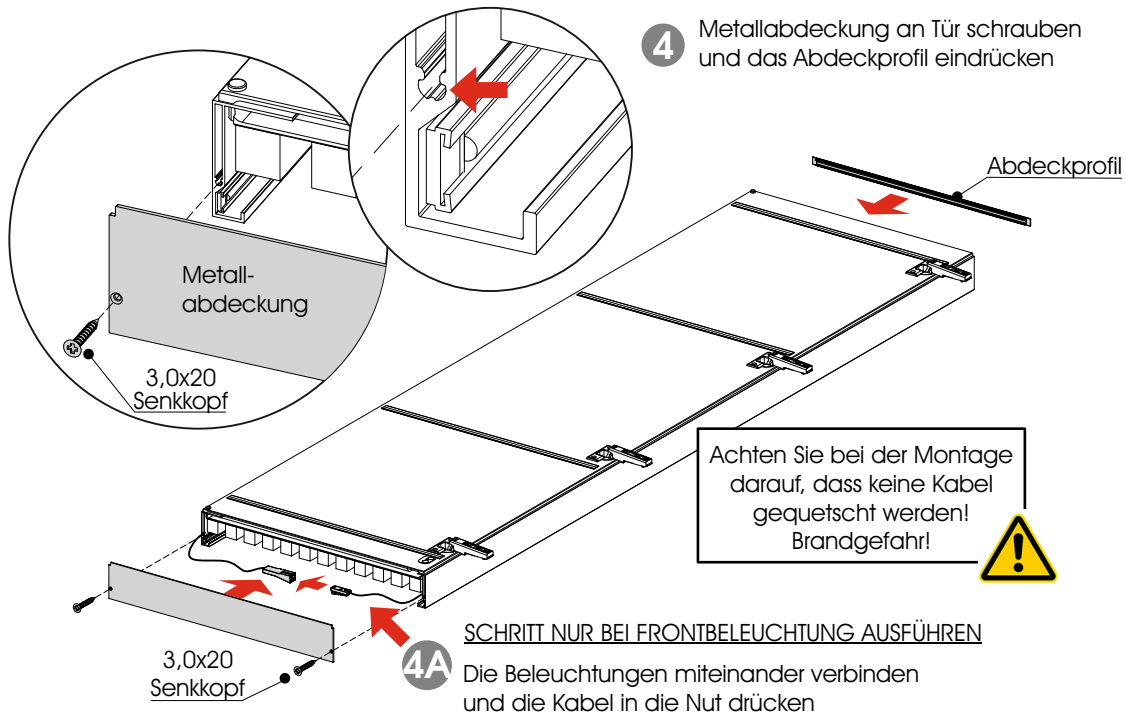
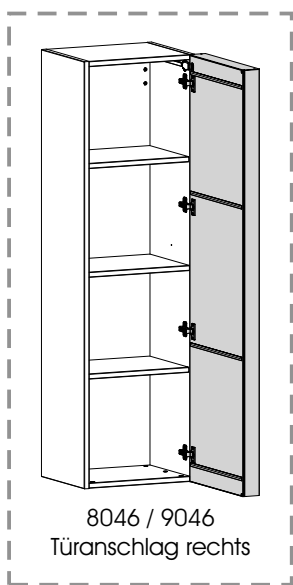

5 Montageplatten an den Korpus schrauben

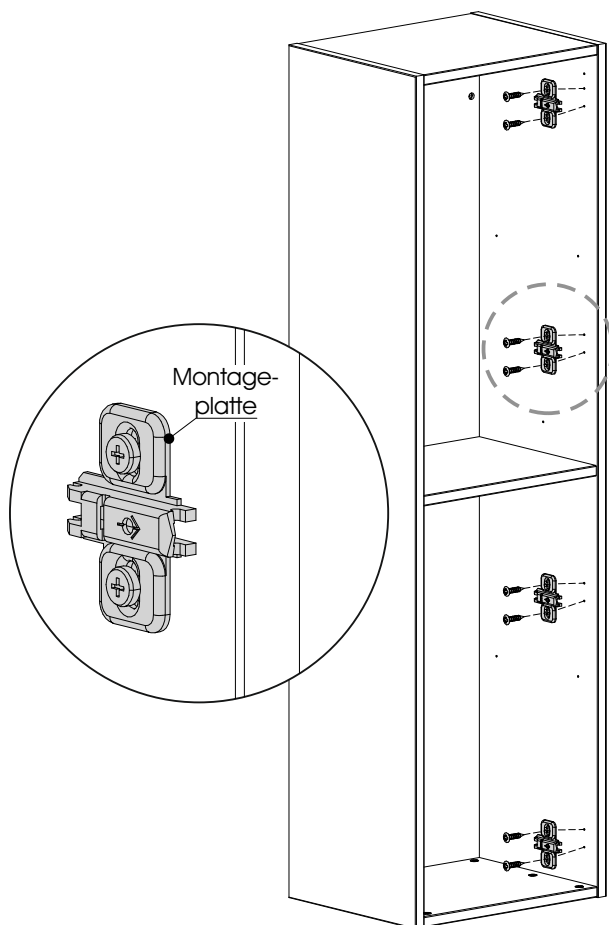

6 Tür montieren

Die Tür einbauen

[Siehe Seite 27](#)

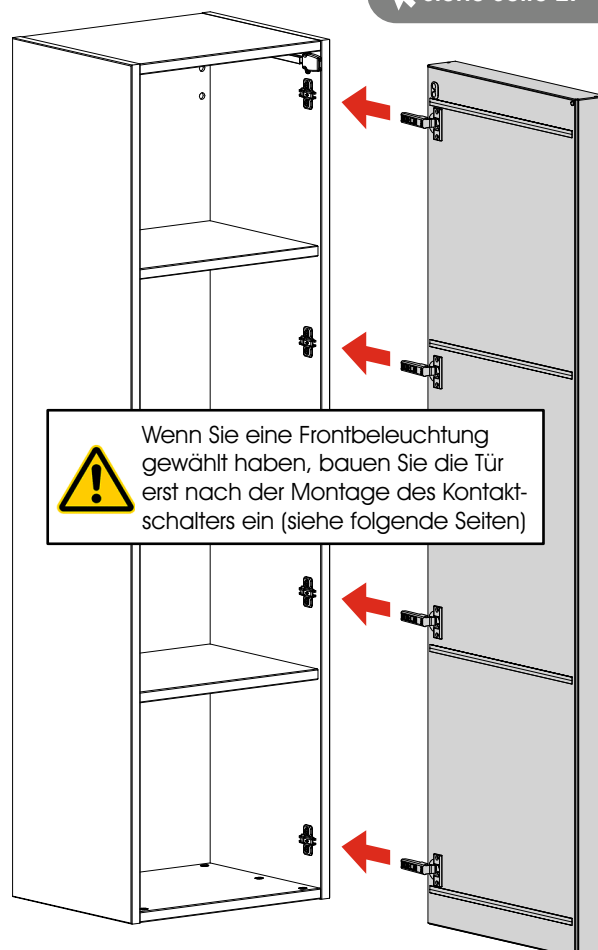

Montage Kontaktschalter bei optionaler Beleuchtung Hängeelemente 8045 / 8046 / 9045 / 9046

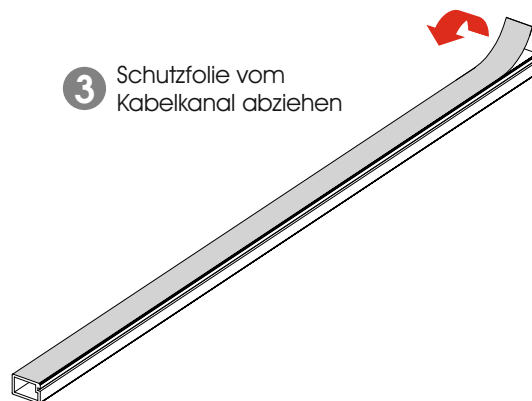
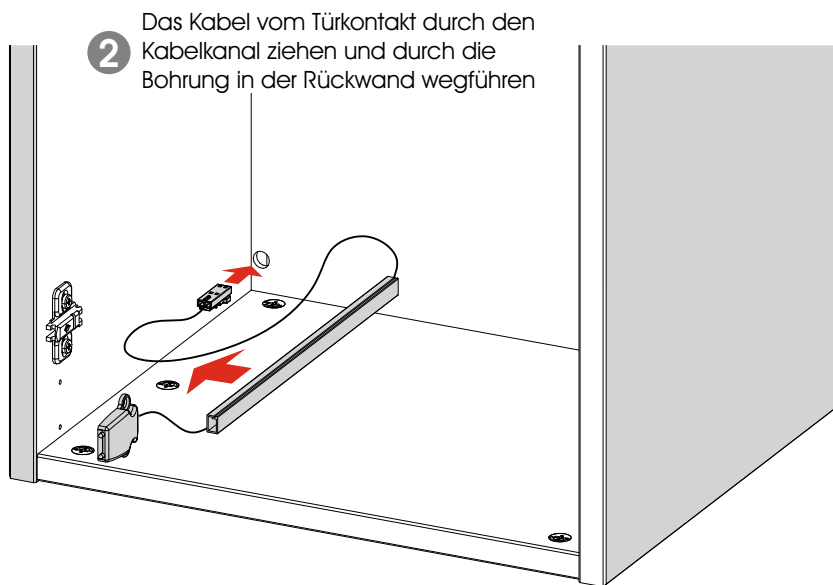
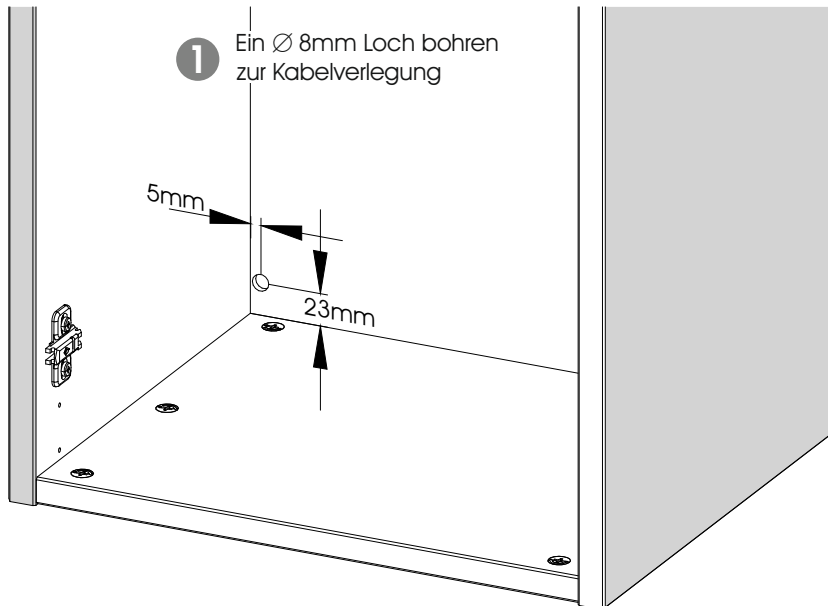
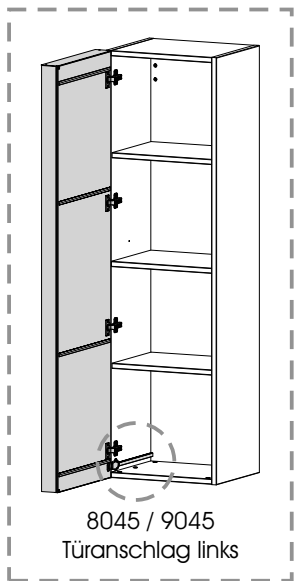

Informationen zu den jeweiligen Beleuchtungsartikeln finden Sie ab der Seite 33.

[Gehe zu Seite 33](#)

Hinweise zum Anschluss der Komponenten entnehmen Sie bitte auf den Seiten 12 + 13 dieser Montageanleitung.

[Gehe zu Seite 12](#)

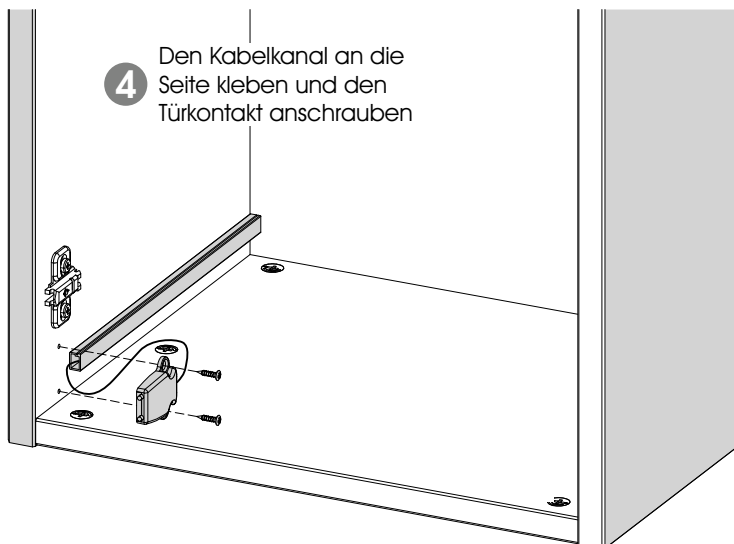

Achten Sie bei der Montage darauf, dass keine Kabel gequetscht werden!
Brandgefahr!

Montage Kontaktschalter bei optionaler Beleuchtung Hängeelemente 8045 / 8046 / 9045 / 9046

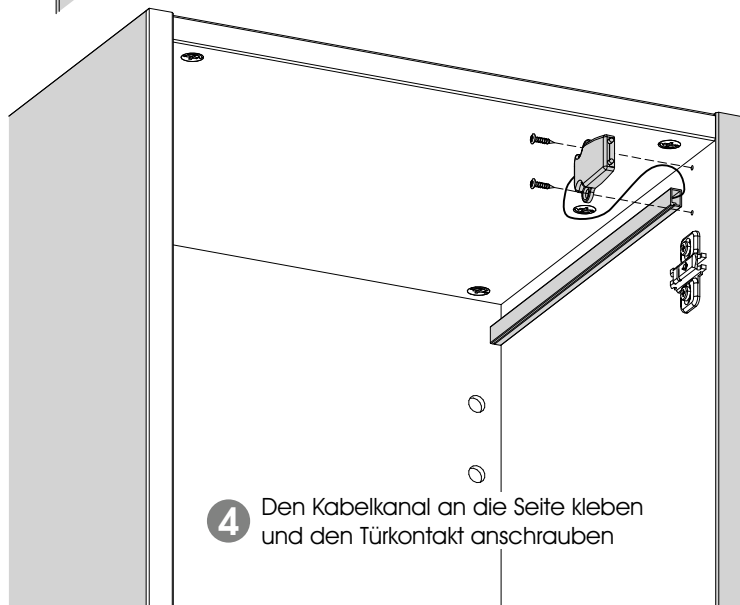
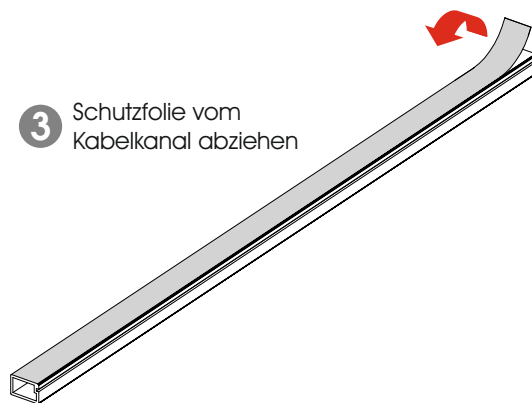
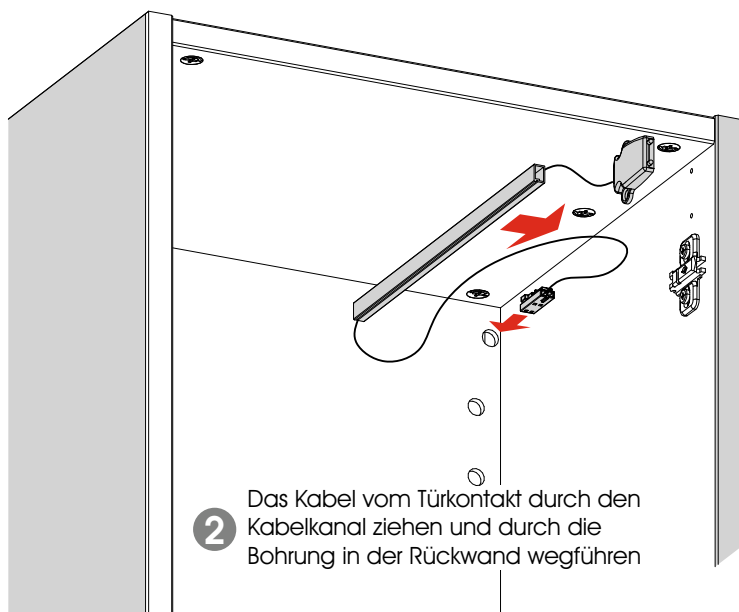
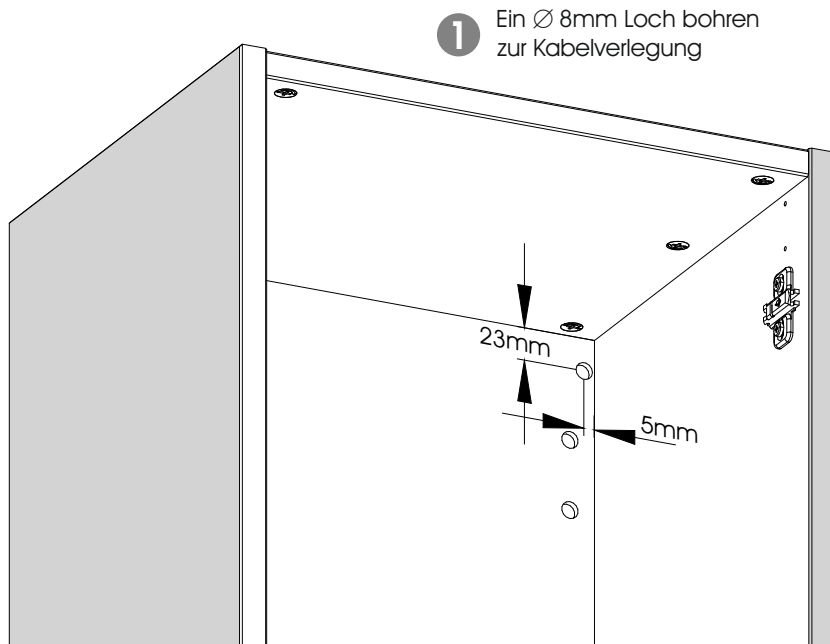
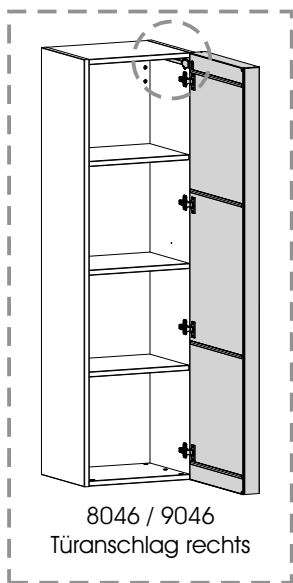

Informationen zu den jeweiligen Beleuchtungsartikeln finden Sie ab der Seite 33.

[Gehe zu Seite 33](#)









Hinweise zum Anschluss der Komponenten entnehmen Sie bitte auf den Seiten 12 + 13 dieser Montageanweisung.

[Gehe zu Seite 12](#)



Achten Sie bei der Montage darauf, dass keine Kabel gequetscht werden!
Brandgefahr!

Wandaufhängung Hängeelemente 8041 / 8042 / 8045 / 8046 / 9031 / 9041 / 9042 / 9045 / 9046

								
B 45 H 154 T 39		B 44 H 154 T 41		B 38 H 182 T 35	B 45 H 182 T 39		B 44 H 182 T 41	
8041	8042	8045	8046	9031	9041	9042	9045	9046

Für die Montage benötigen Sie:

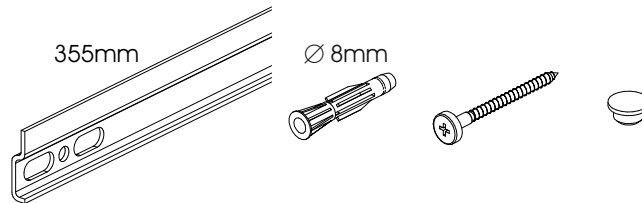

Wandaufhängung unter die Zimmerdecke

Gezeigt wird die Montage der Hängeelemente bis direkt unter die Zimmerdecke. Soll das Möbelstück „normal“ an die Wand und nicht bis unter die Decke montiert werden, so finden Sie die Montage auf Seite 15.

[Gehe zu Seite 15](#)

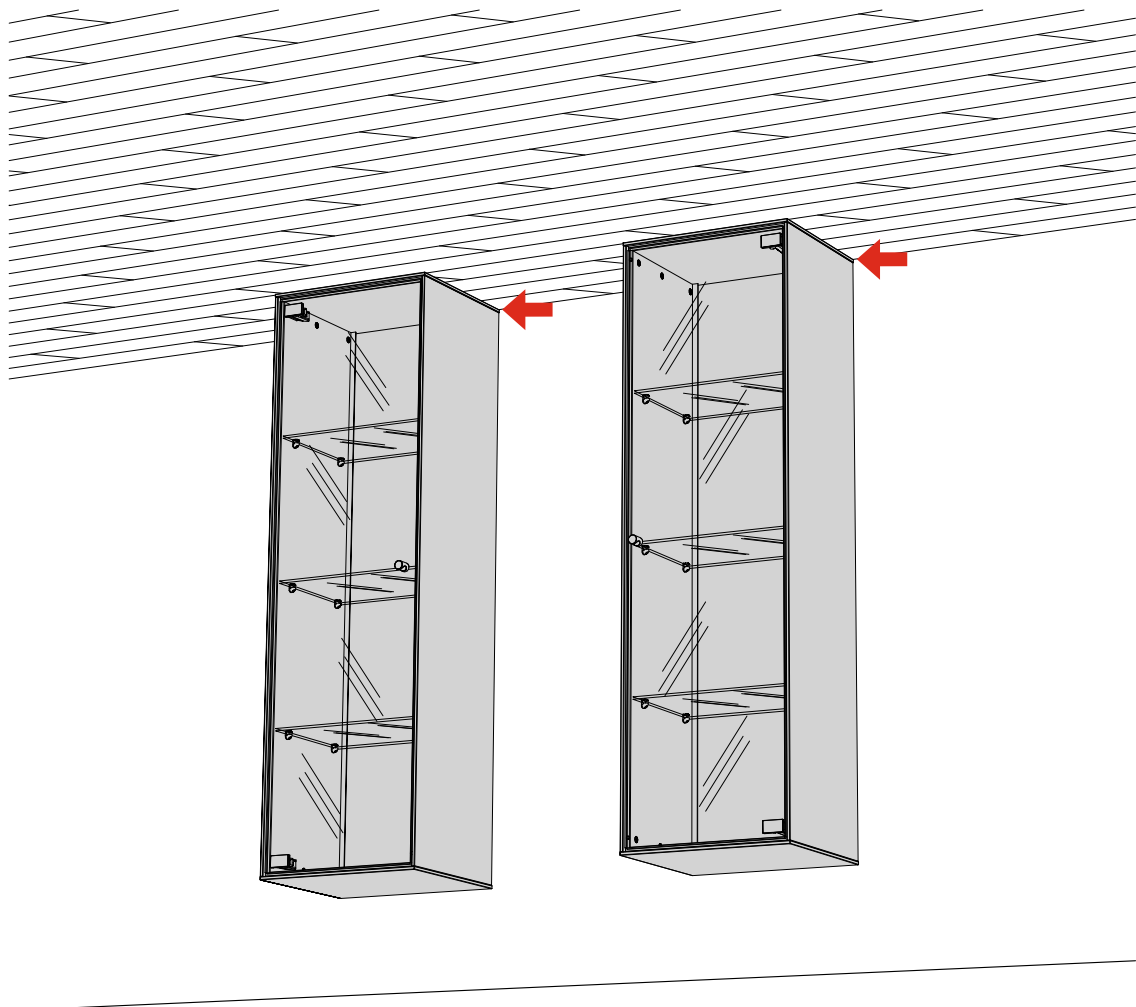

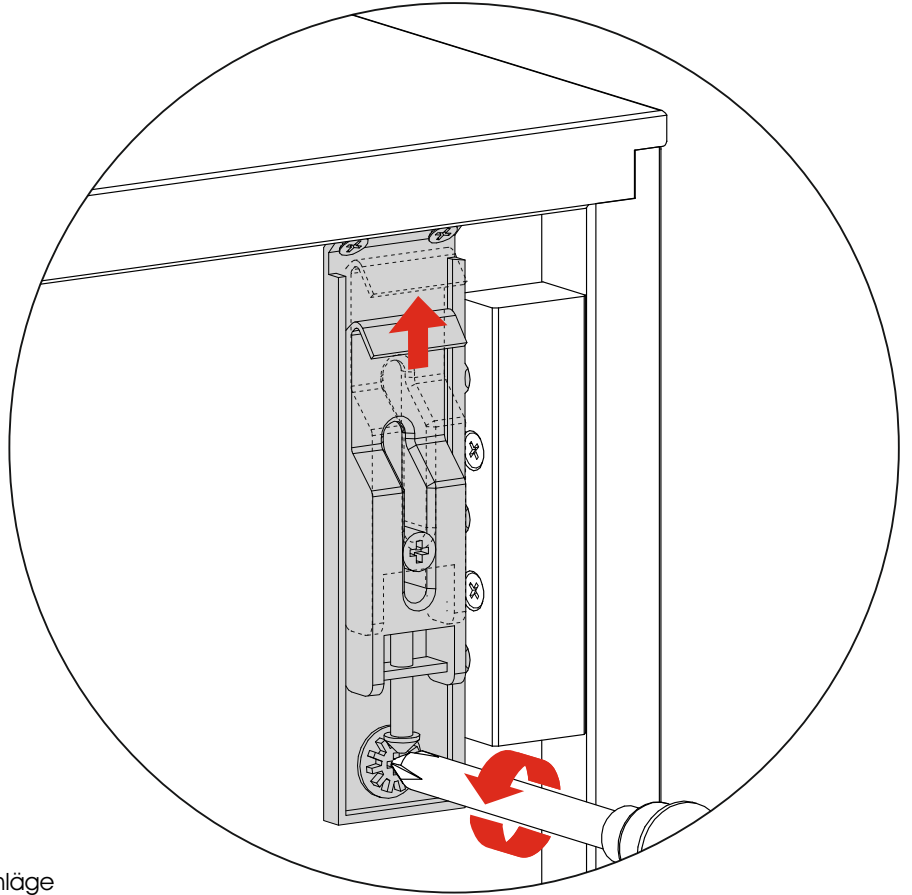
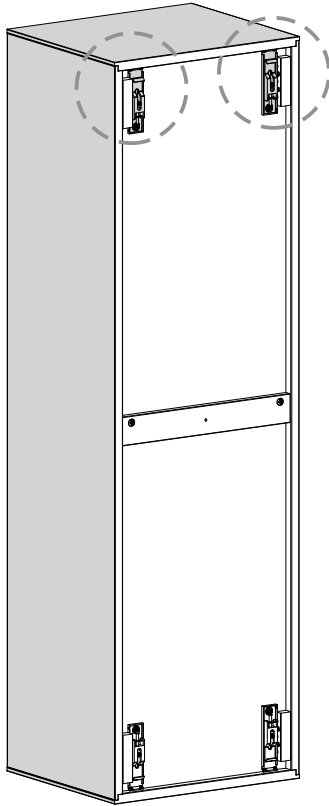

1 Die Aufhängebeschläge ganz nach oben schrauben

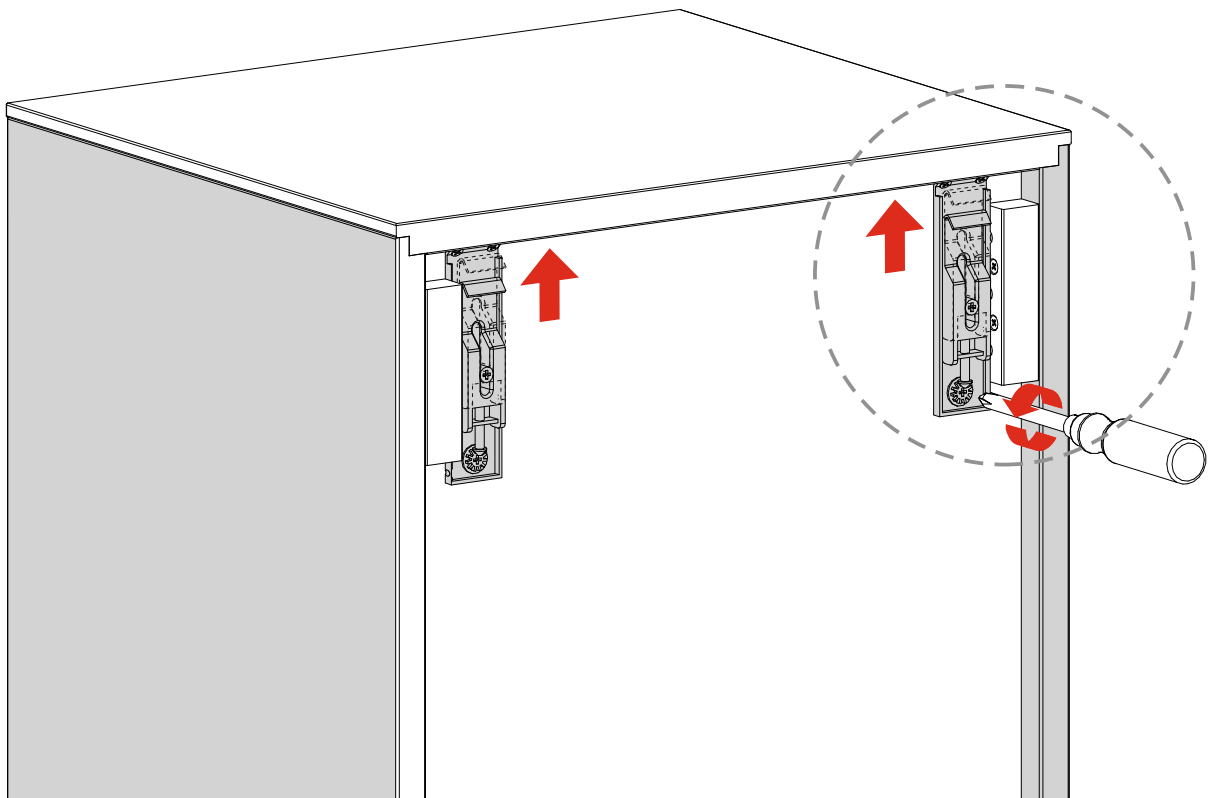

Wandaufhängung Hängeelemente 8041 / 8042 / 8045 / 8046 / 9031 / 9041 / 9042 / 9045 / 9046

[Bitte beachten Sie die Warnhinweise auf Seite 5](#)

- 2** Aufhängeschiene montieren und Schrank aufhängen

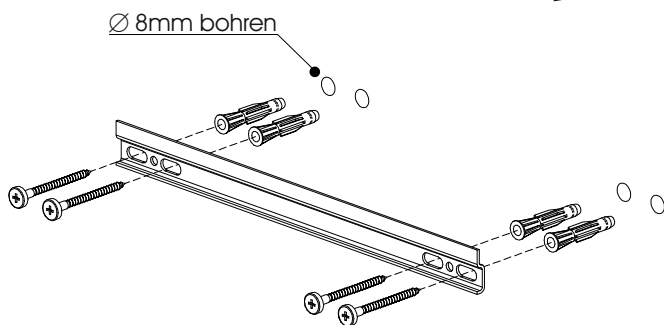

Die Aufhängeschiene entsprechend den vormontierten Aufhängebeschlägen an die Zimmerwand montieren

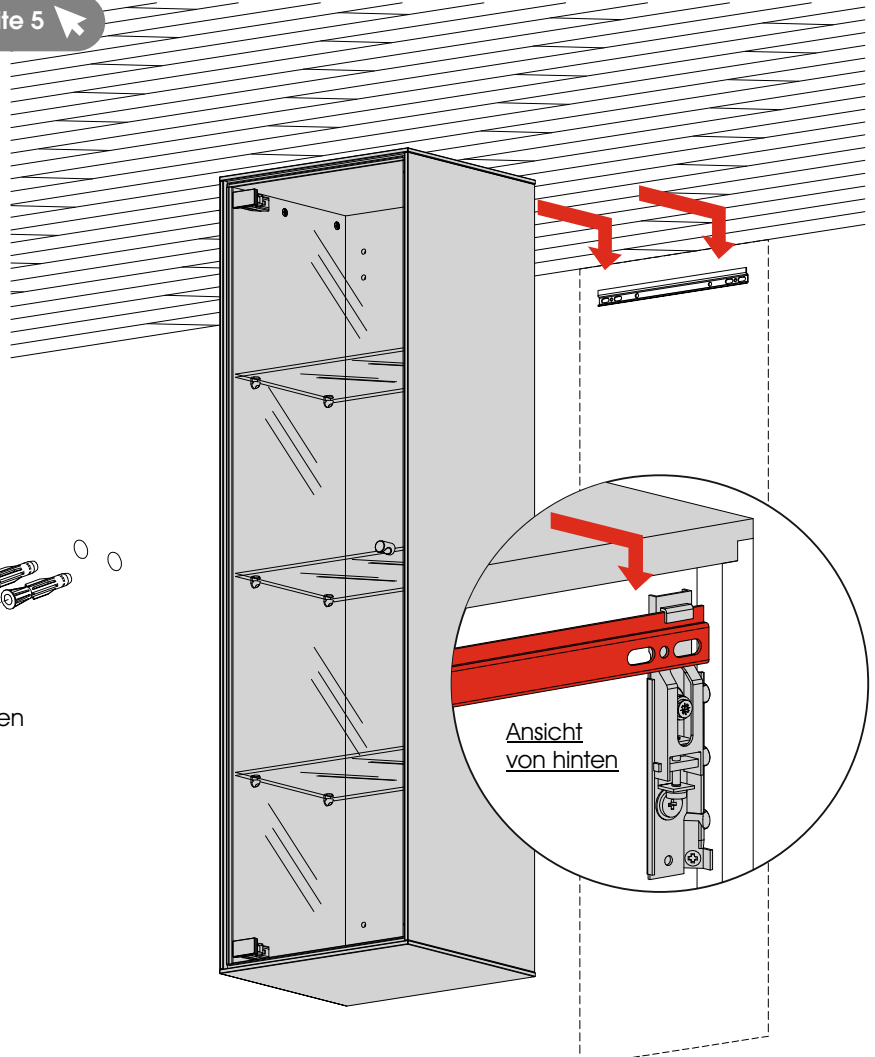

- 3** Den Hängeschrank unter die Zimmerdecke positionieren, indem der Hängebeschlag wieder heruntergeschraubt wird.

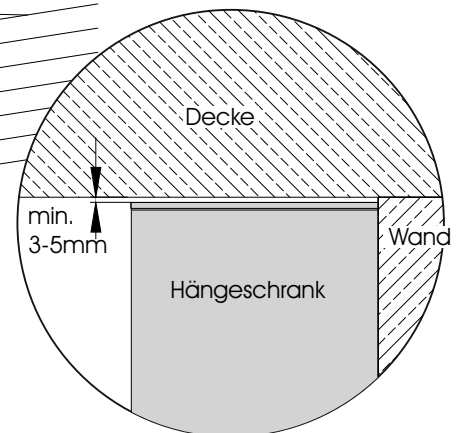
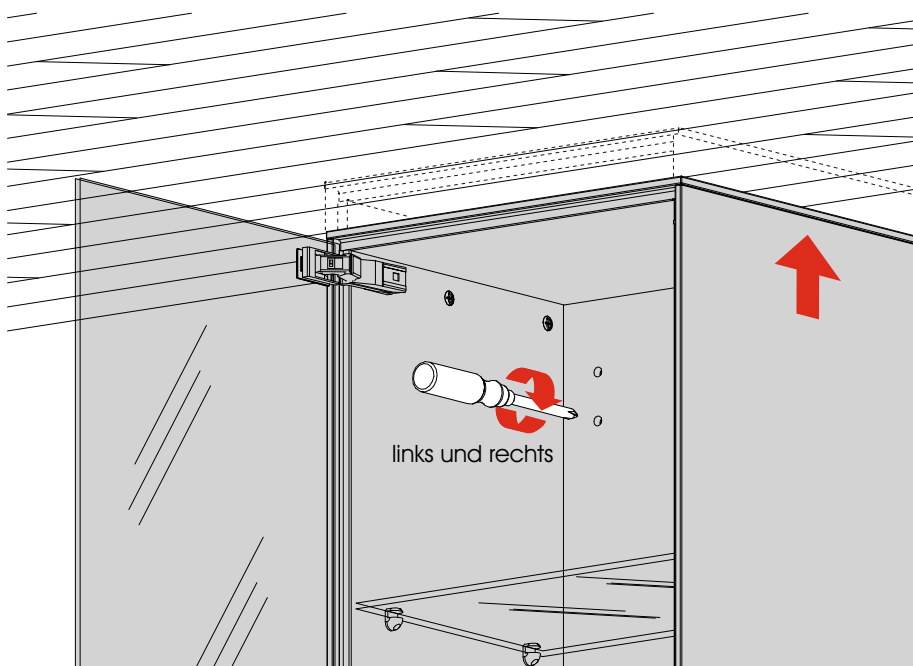

- 4** Hängeschrank ausrichten

Die Darstellung der Einstellungen der Hängeschränke finden Sie auf Seite 16.

[Gehe zu Seite 16](#)

Optionale Beleuchtung Wandpaneel 8049



B 44 H 154 T 28
8049

Informationen zu den jeweiligen Beleuchtungsartikeln finden Sie ab der Seite 33.

[Gehe zu Seite 33](#)

Hinweise zum Anschluss der Komponenten entnehmen Sie bitte auf den Seiten 12 + 13 dieser Montageanweisung.

[Gehe zu Seite 12](#)

1 Die Schutzfolie vom LED-Stripe abziehen

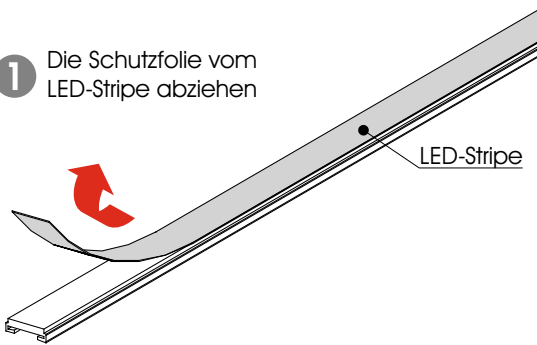

2 Die LED-Stripes wie dargestellt in die Alu-Profile einkleben

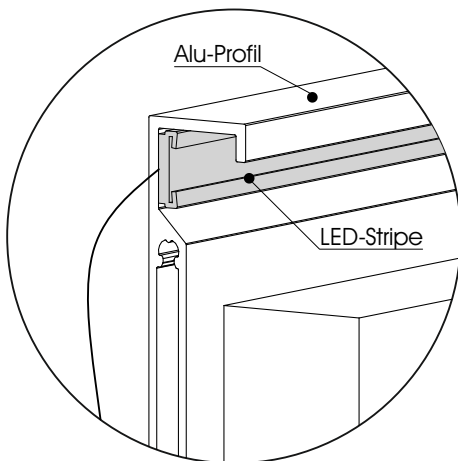

Die Kabel unten nach hinten wegführen

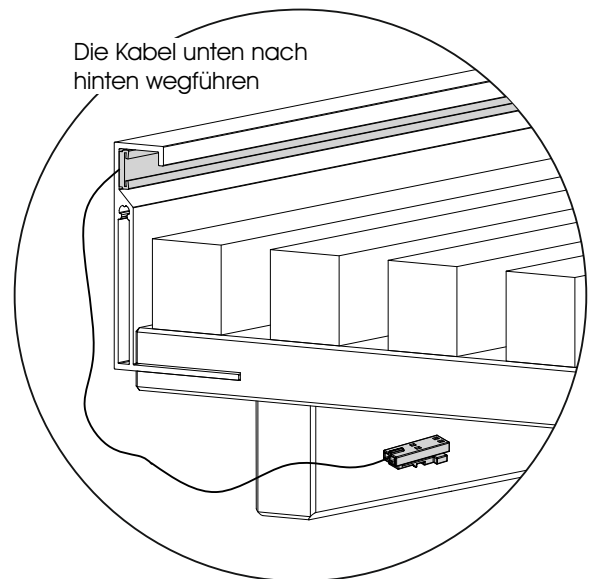

Achten Sie bei der Montage darauf, dass keine Kabel gequetscht werden!
Brandgefahr!

Montage Wandpaneel 8049



B 44 H 154 T 28
8049

Für die Montage benötigen Sie:

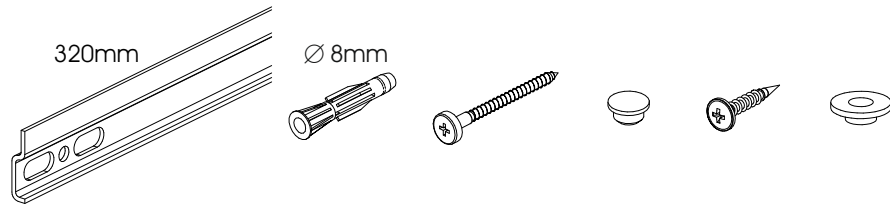

1 Die Glasböden in die Nuten schieben

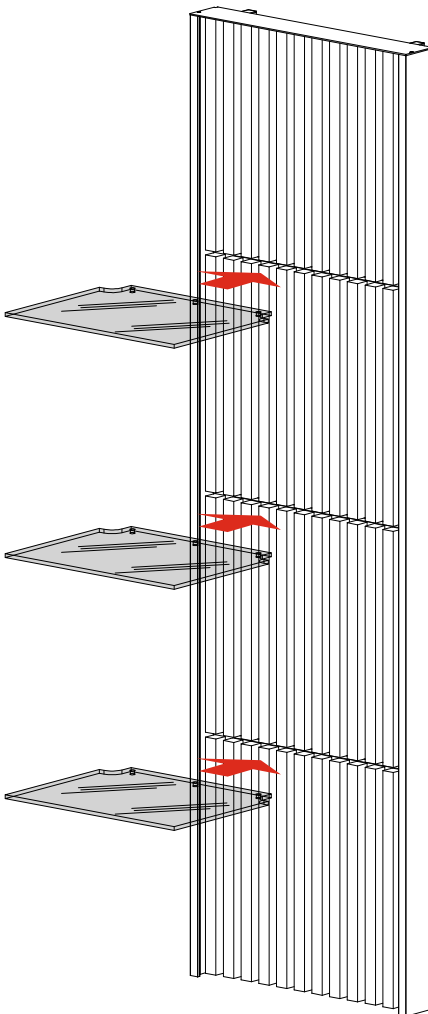

2 Die Glasböden von hinten festschrauben

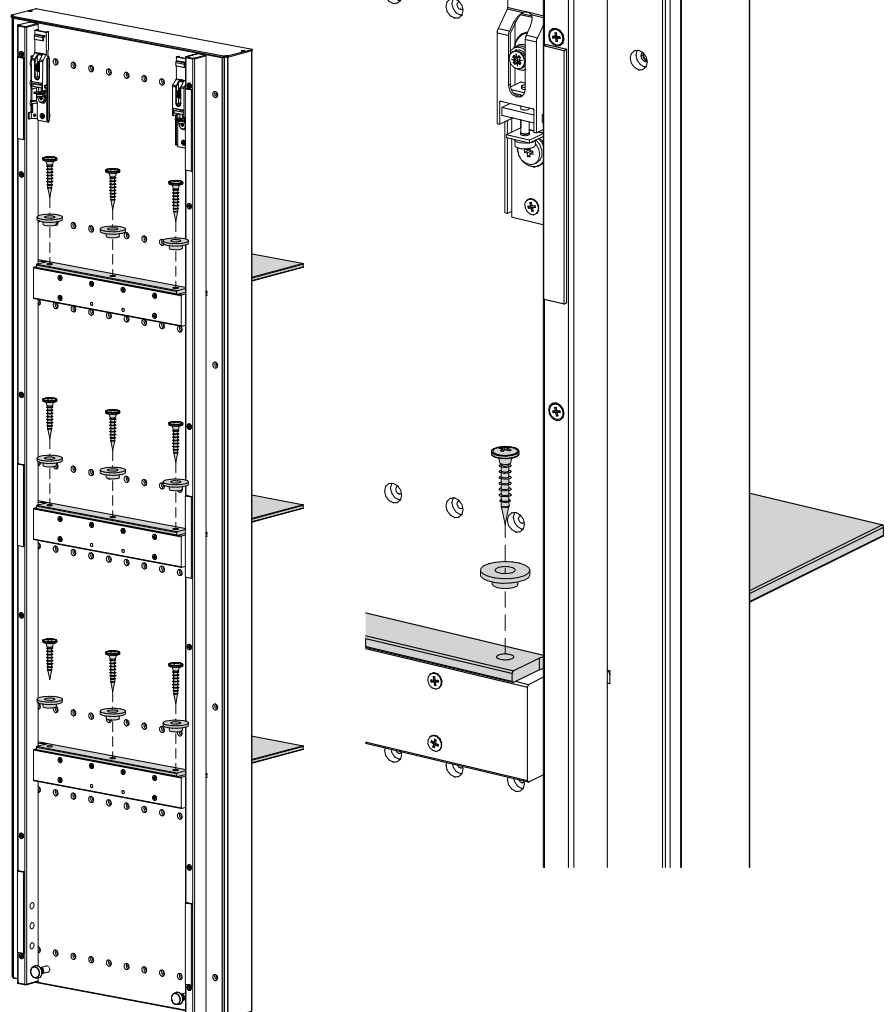

Montage Wandpaneel 8049

3 Das Wandpaneel an die Wand montieren

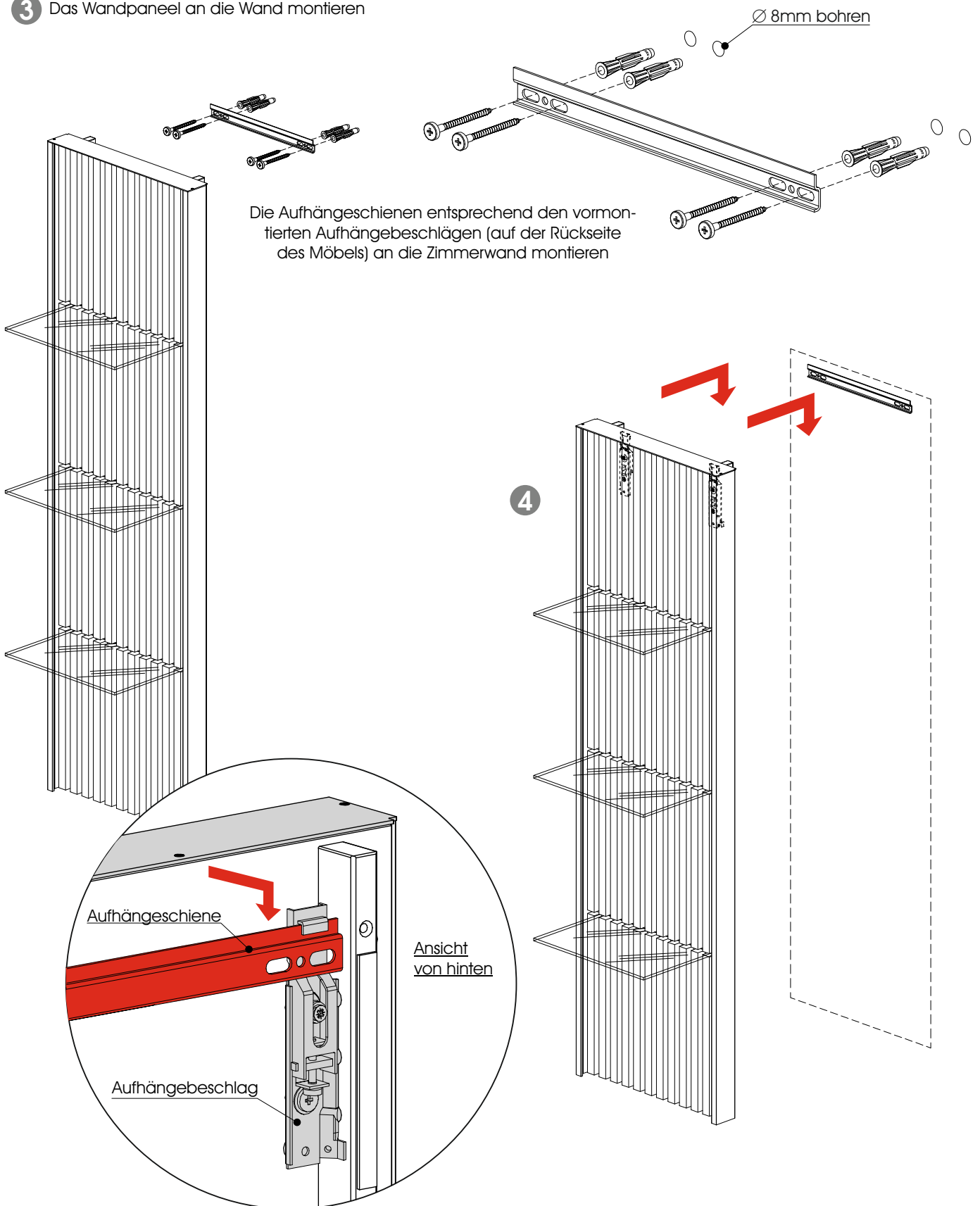

Bitte beachten Sie die Warnhinweise auf Seite 5

Montage Wandpaneel 8049

5 Das Wandpaneel ausrichten

Durch Drehen der beiden Stellschrauben können die Tiefe und die Höhe des Hängeschrankes eingestellt werden. Die Einstellungen können von hinten und von vorn vorgenommen werden.

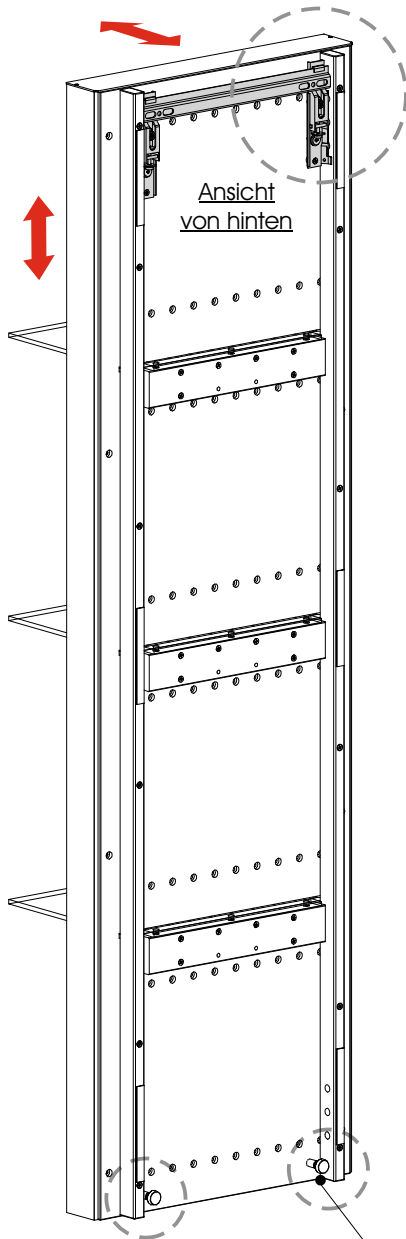

Ansicht von hinten

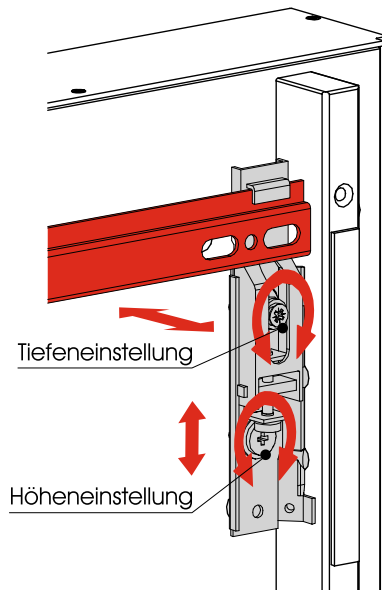

Ansicht von vorn

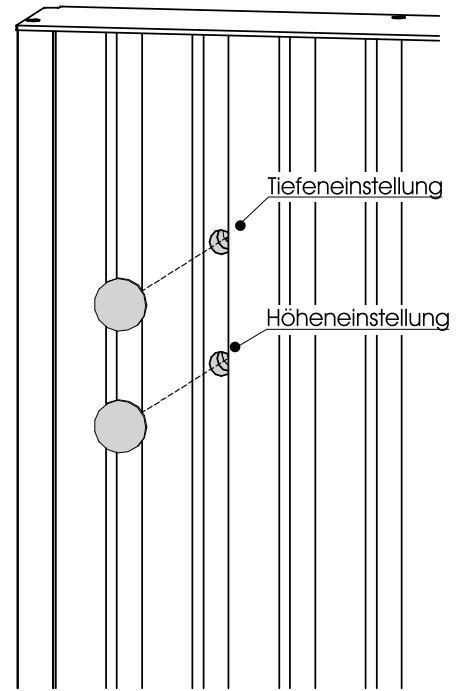

Anschließend die Abdeckkappen eindrücken

Durch Drehen dieser Stellschrauben kann die Neigung des Wandpaneels verändert werden

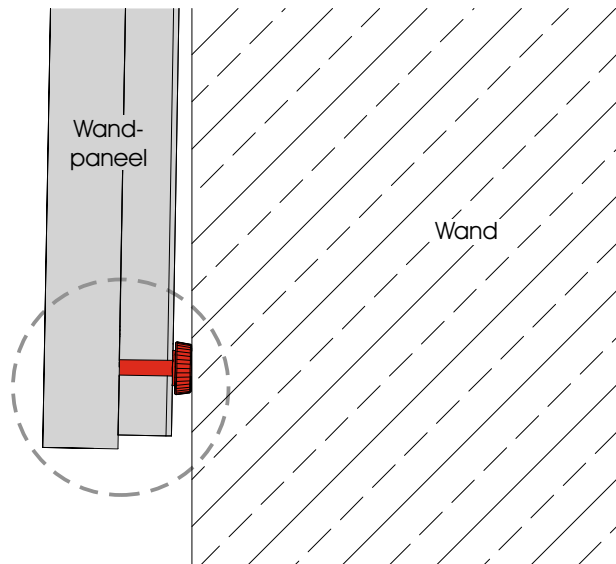

Optionale Beleuchtung Wandpaneel 0078 / 0079



B 77 H 213 T 28
0078

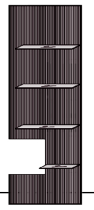

B 77 H 213 T 28
0079

Informationen zu den jeweiligen Beleuchtungsartikeln finden Sie ab der Seite 33.

[Gehe zu Seite 33](#)

Hinweise zum Anschluss der Komponenten entnehmen Sie bitte auf den Seiten 12 + 13 dieser Montageanweisung.

[Gehe zu Seite 12](#)

- 1 Die Schutzfolie vom LED-Stripe abziehen

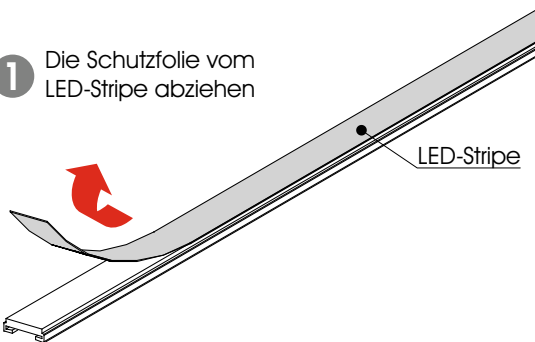

- 2 Die LED-Stripes wie dargestellt in die Alu-Profile einkleben

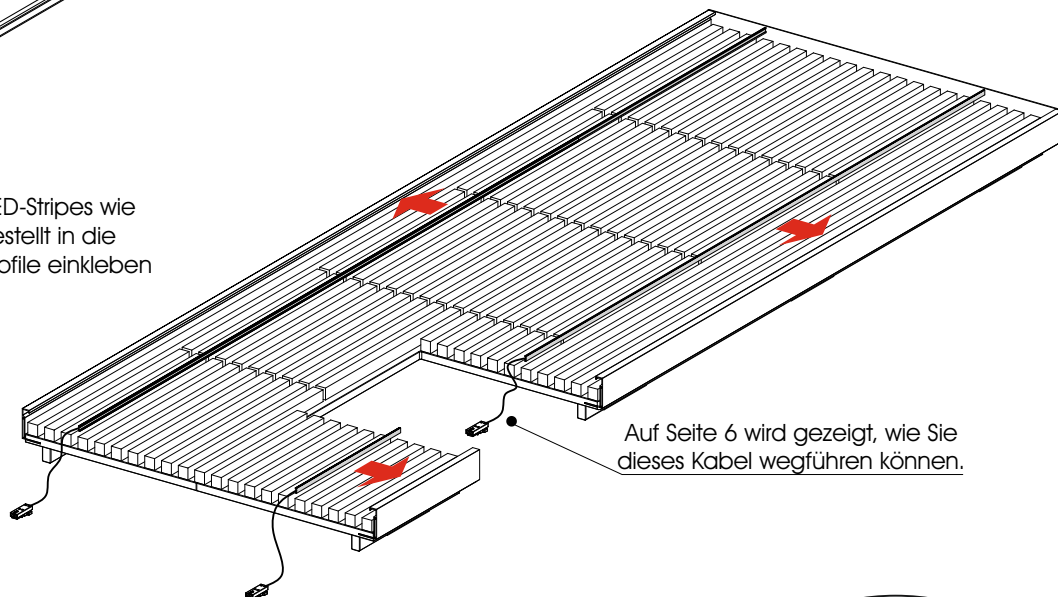

Auf Seite 6 wird gezeigt, wie Sie dieses Kabel wegführen können.

Die Kabel unten nach hinten wegführen

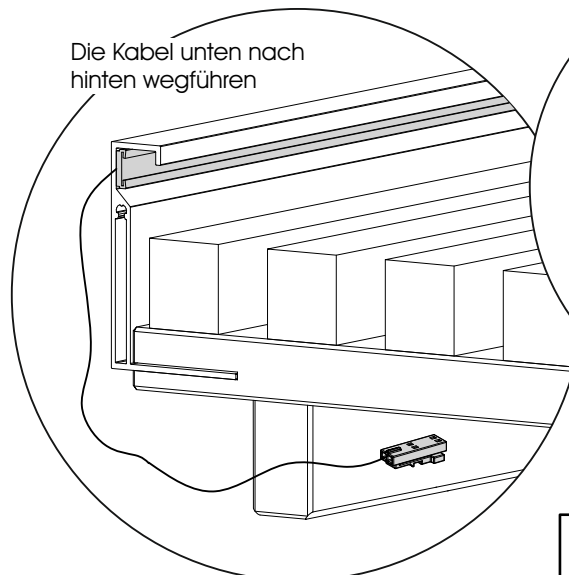

Alu-Profil

LED-Stripe



Achten Sie bei der Montage darauf, dass keine Kabel gequetscht werden!
Brandgefahr!

Montage Wandpaneel 0078 / 0079

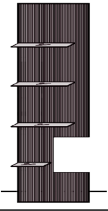

B 77 H 213 T 28
0078

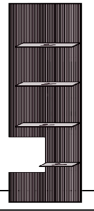

B 77 H 213 T 28
0079

Für die Montage benötigen Sie:

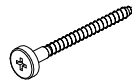
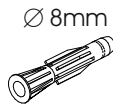
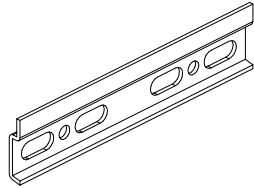

4,0x25mm



3,5x16mm

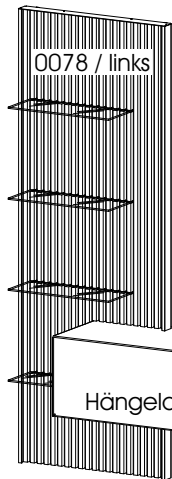

Dargestellt wird der Aufbau des Wandpaneeles 0078.
Der Aufbau des Wandpaneeles 0079 erfolgt spiegelseitig.

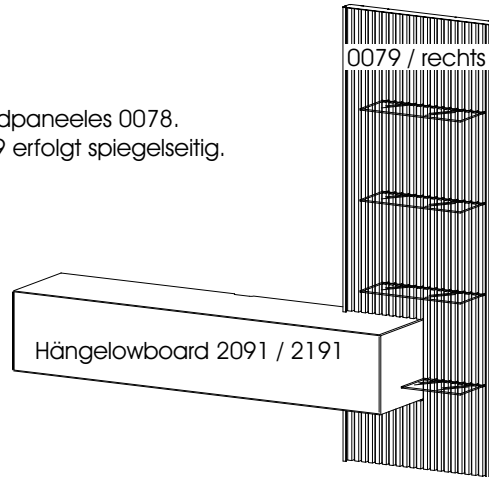

1 Die kleine Blende lösen

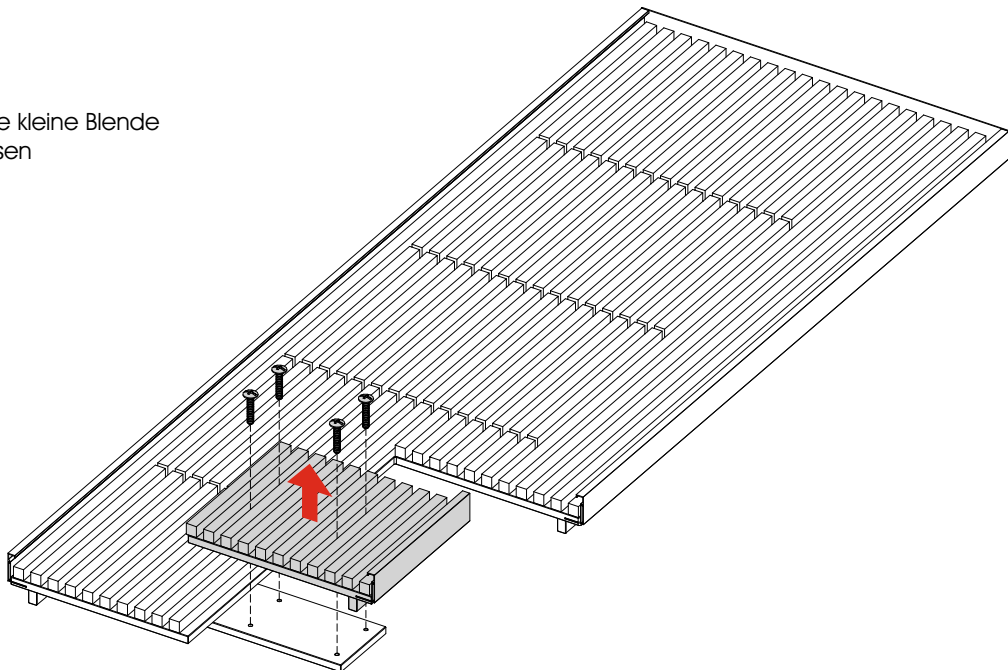

Montage Wandpaneel 0078 / 0079

2 Die Glasböden in die Nuten schieben

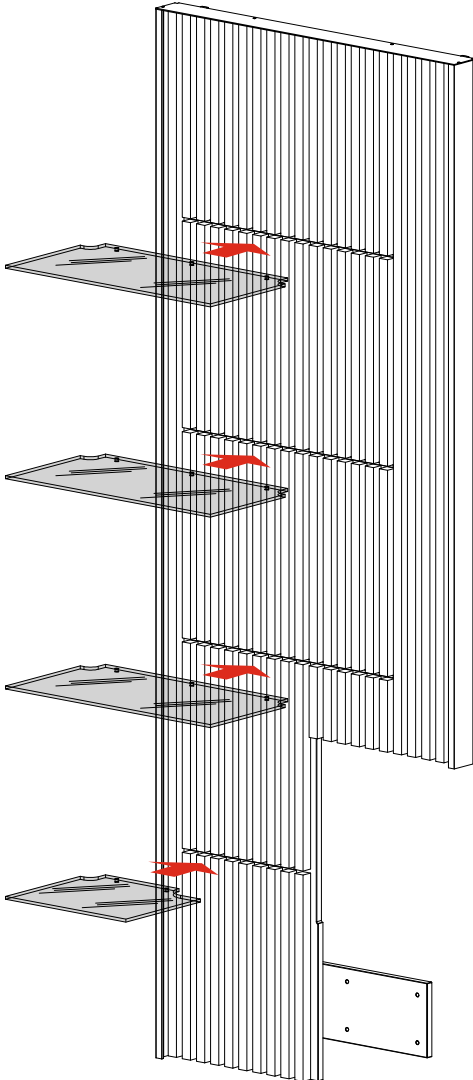

3 Die Glasböden von hinten festschrauben

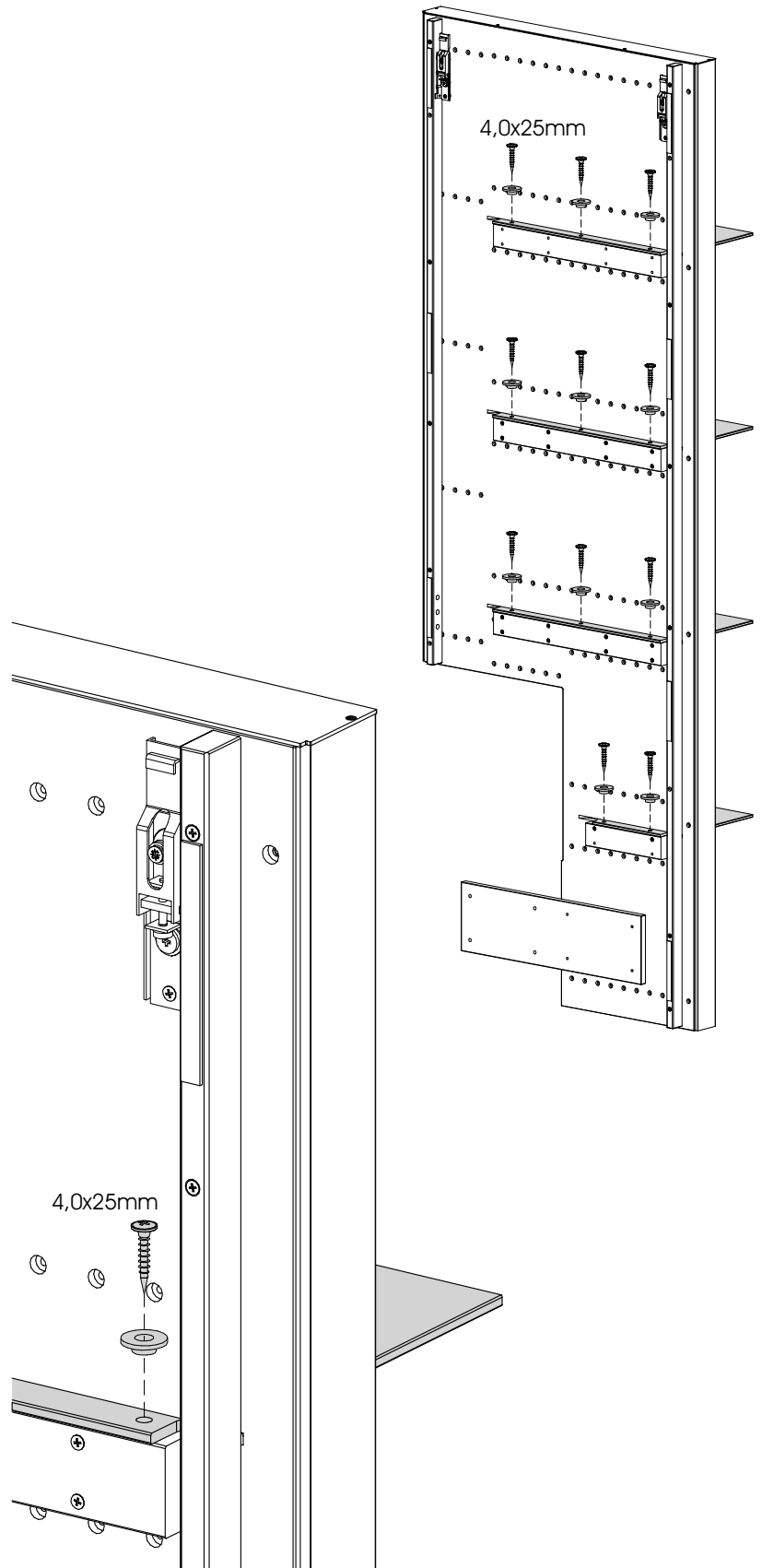

Montage Wandpaneel 0078 / 0079

4 Das Hängelowboard an die Wand montieren

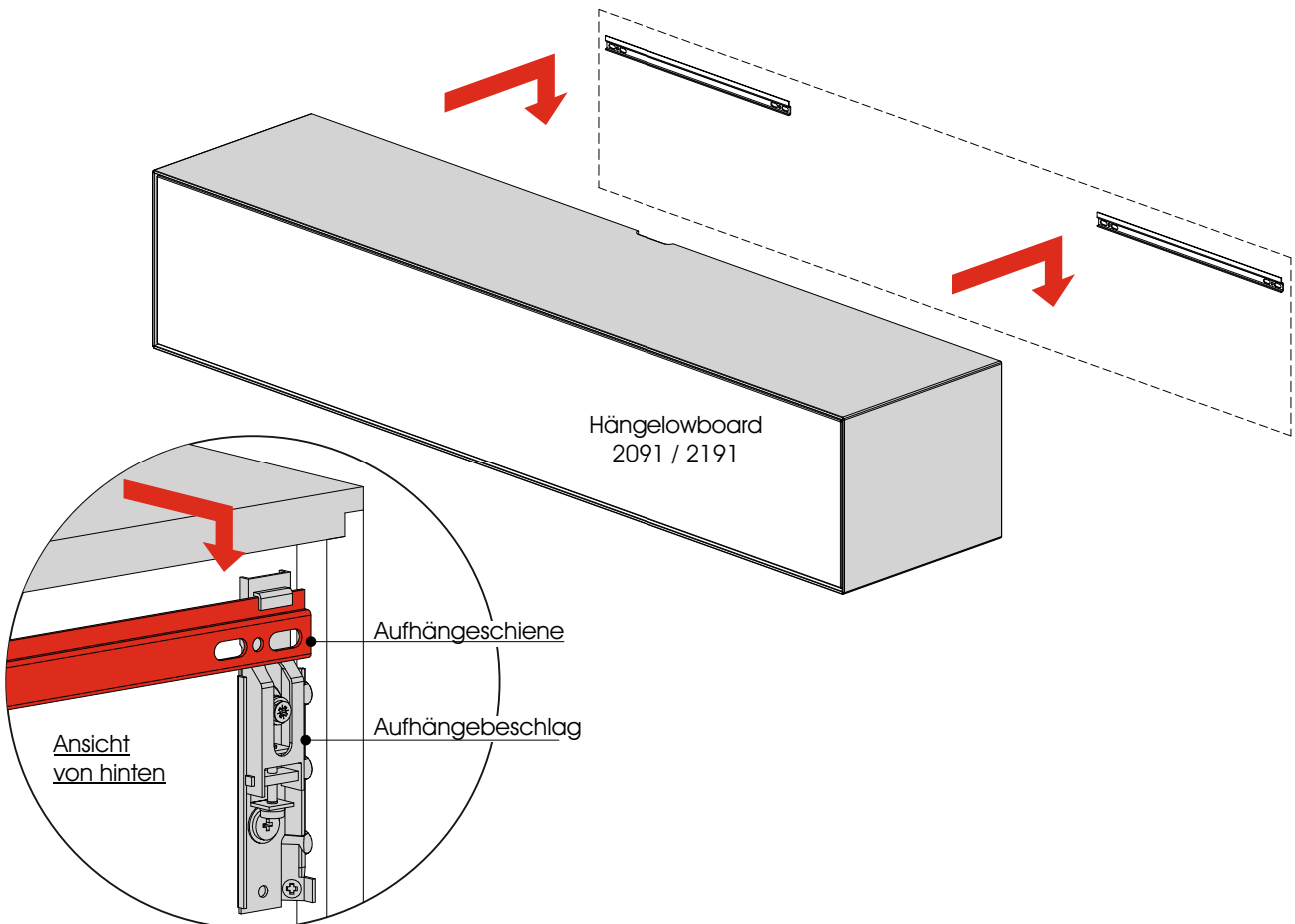
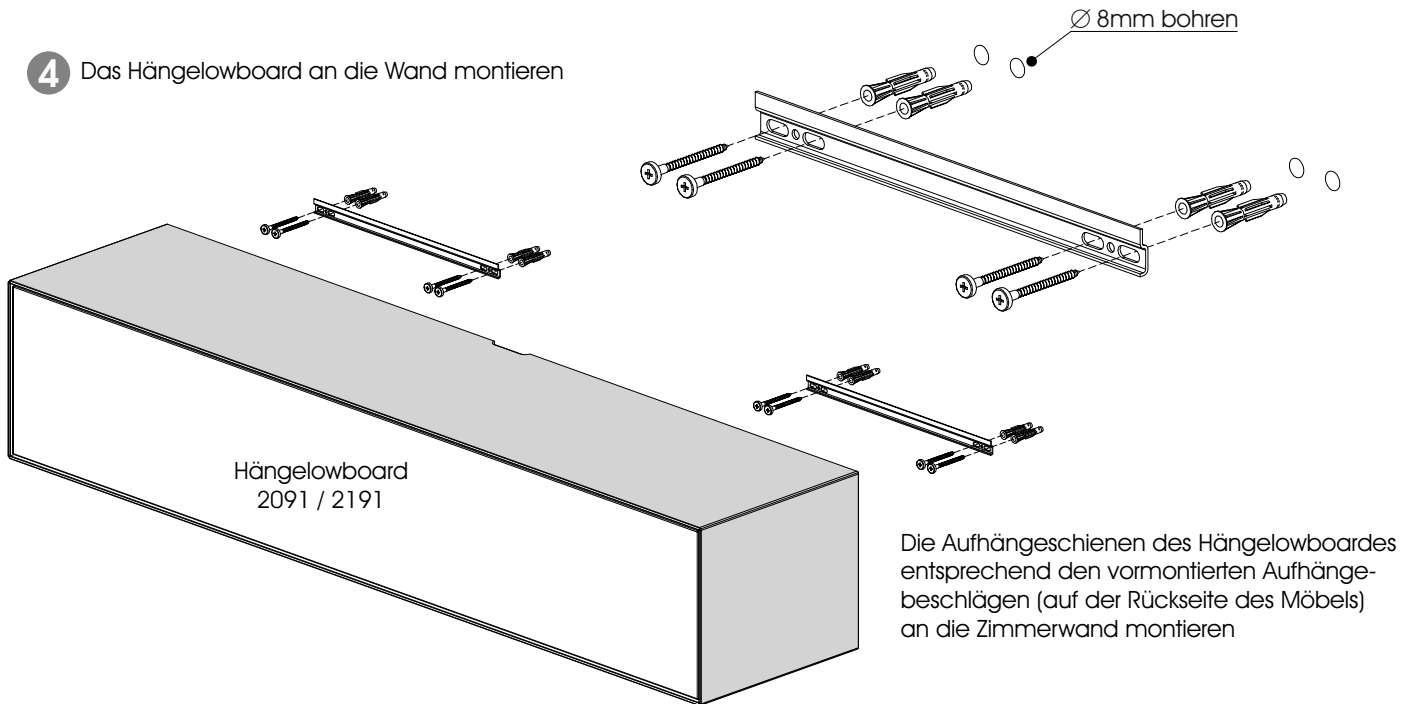

[← Bitte beachten Sie die Warnhinweise auf Seite 5 →](#)

Montage Wandpaneel 0078 / 0079

5 Das Hängelockboard ausrichten

Durch Drehen der beiden Stellschrauben können die Tiefe und die Höhe des Hängeschranks eingestellt werden

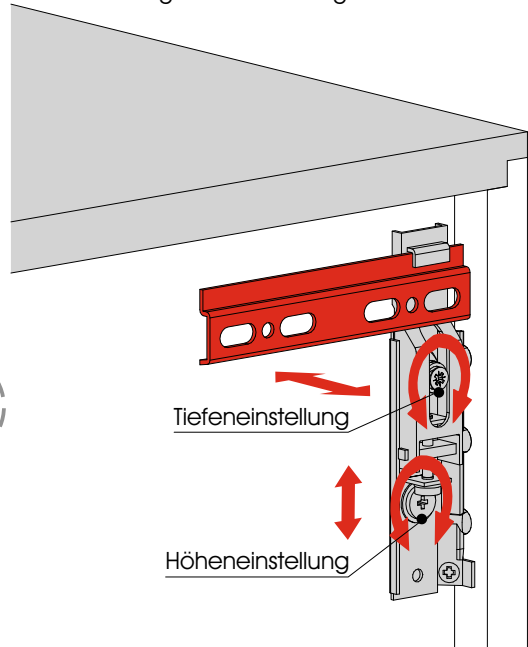
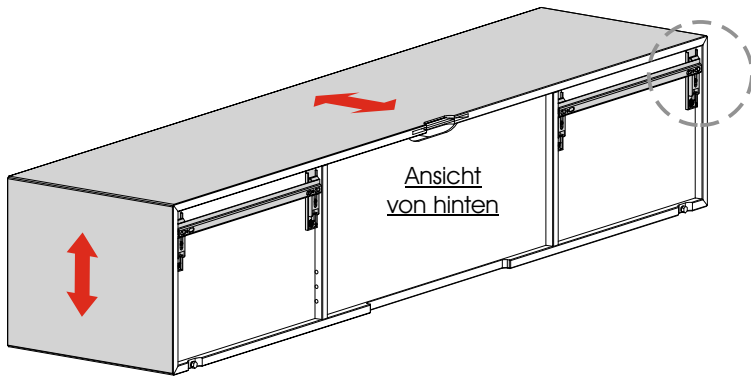

Ansicht von vorn

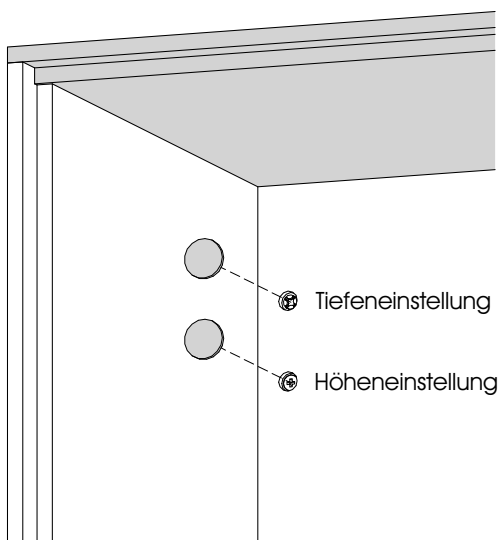

Die Einstellungen können von vorn und von hinten vorgenommen werden. Anschliessend die Abdeckkappen eindrücken.

Durch Drehen dieser Stellschrauben kann die Neigung des Hängeschranks verändert werden

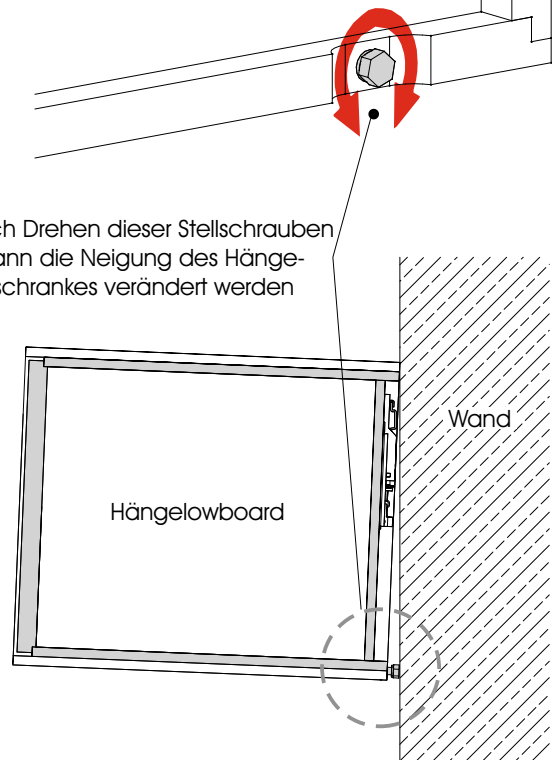

Montage Wandpaneel 0078 / 0079

6 Das Wandpaneel an die Wand montieren

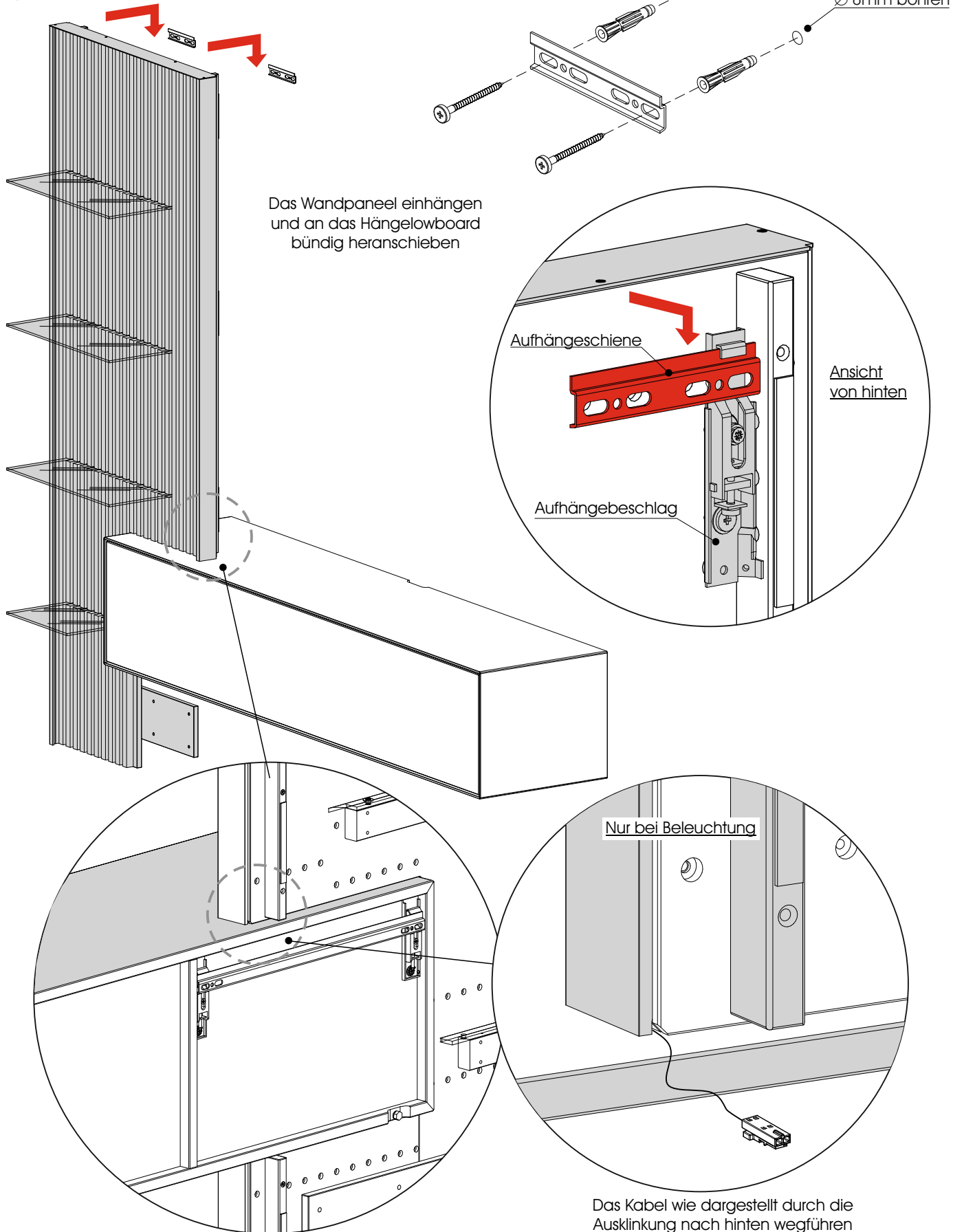

Montage Wandpaneel 0078 / 0079

7 Das Wandpaneel ausrichten

Durch Drehen der beiden Stellschrauben können die Tiefe und die Höhe des Hängeschranks eingestellt werden.
Die Einstellungen können von hinten und von vorn vorgenommen werden.

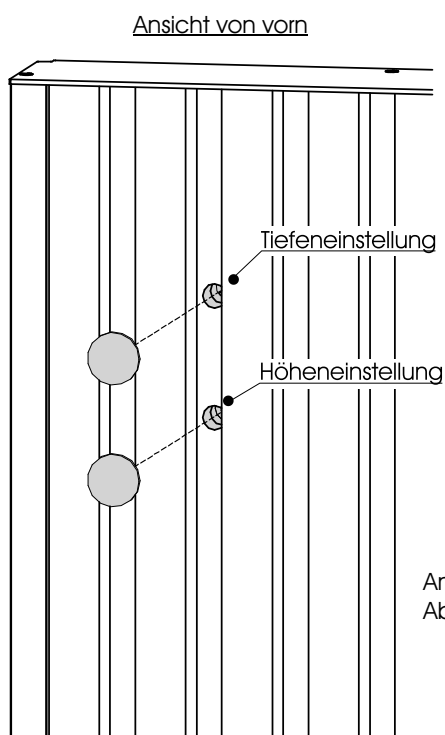
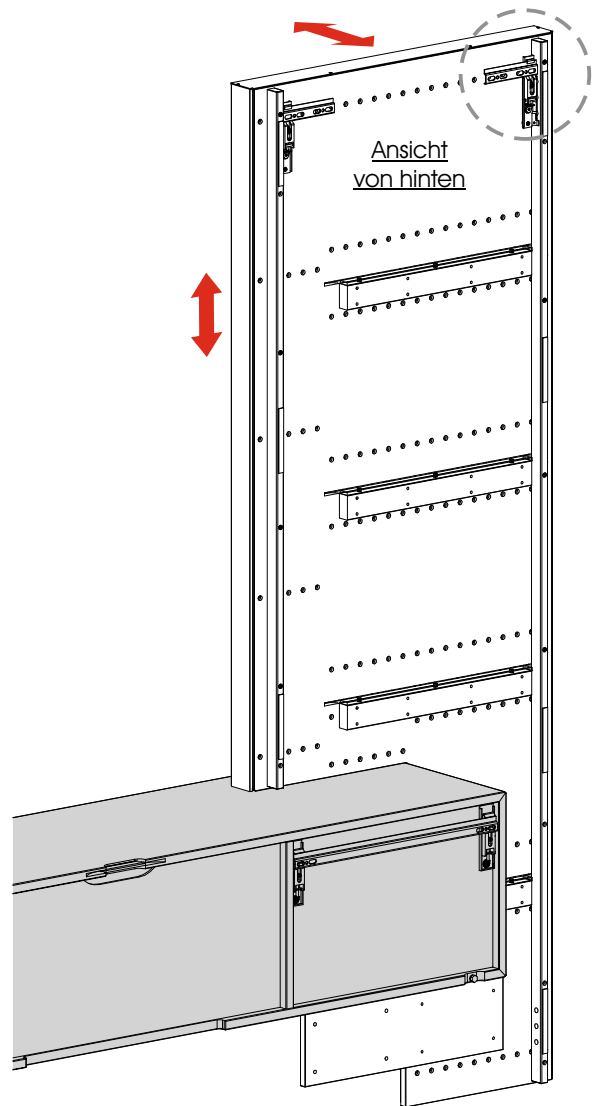
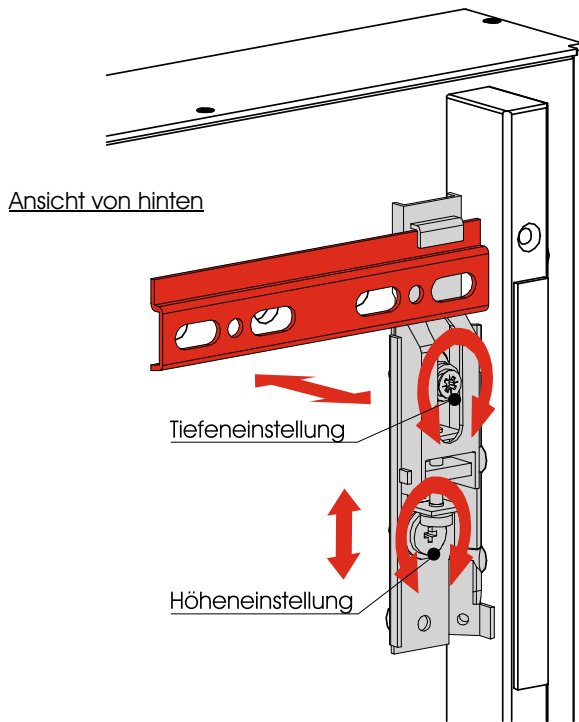

Anschließend die Abdeckkappen eindrücken

Montage Wandpaneel 0078 / 0079

8 Die Blende wieder anschrauben

9 Das Wandpaneel und das Hängelowboard mit einem Winkel verbinden und sichern

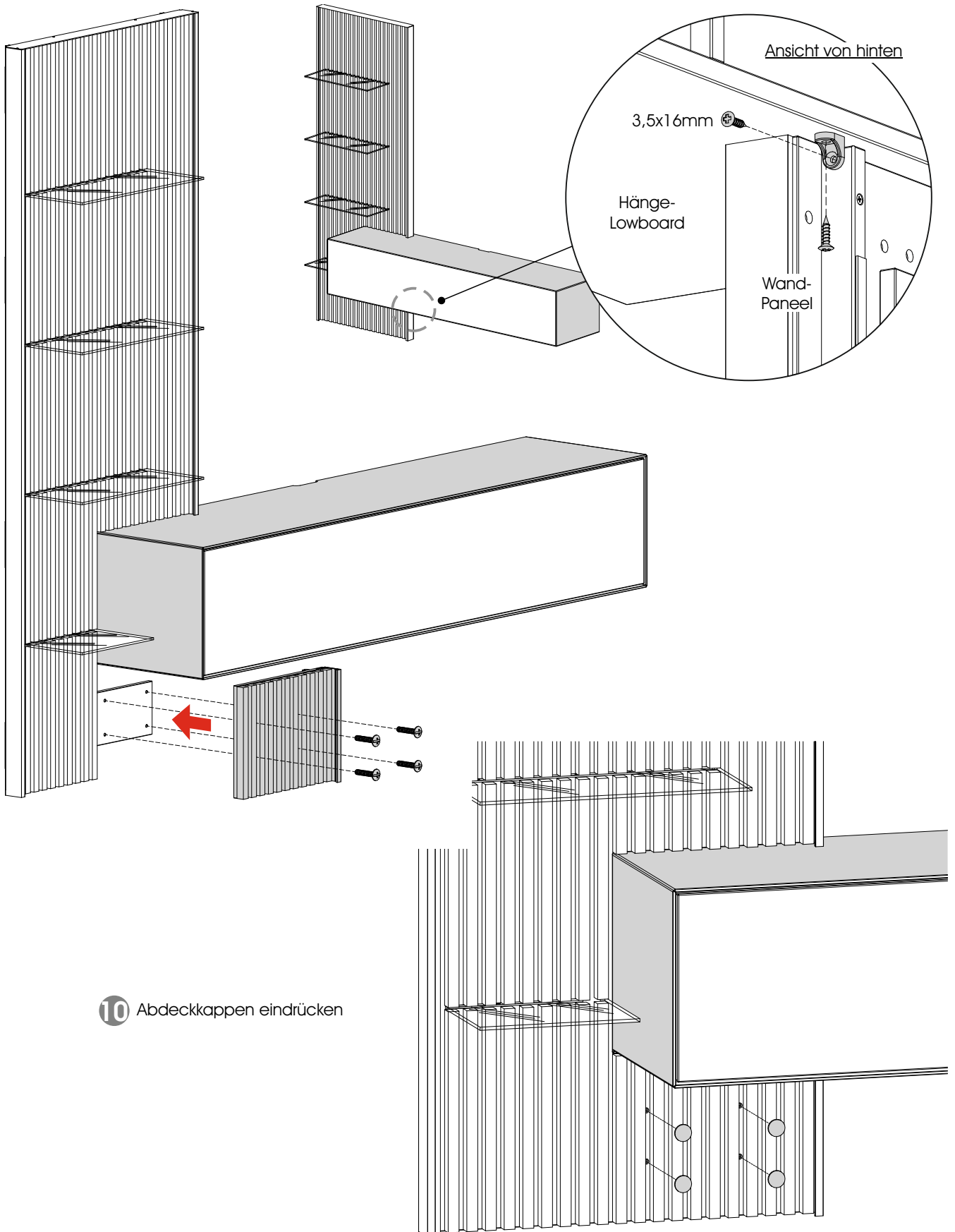

10 Abdeckkappen eindrücken

Optionale Beleuchtung Wandpaneel 0077



B 87 H 213 T 30
0077

Informationen zu den jeweiligen Beleuchtungsartikeln finden Sie ab der Seite 33.

[Gehe zu Seite 33](#)

Hinweise zum Anschluss der Komponenten entnehmen Sie bitte auf den Seiten 12 + 13 dieser Montageanweisung.

[Gehe zu Seite 12](#)

1 Die Schutzfolie vom LED-Stripe abziehen

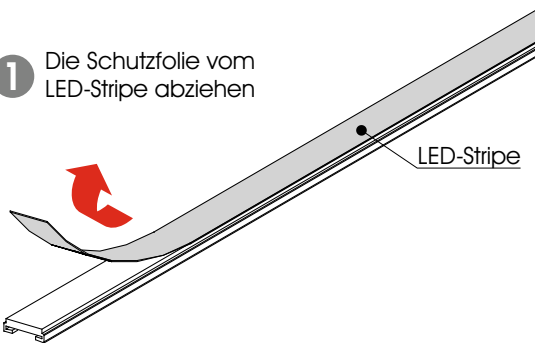

2 Die LED-Stripes wie dargestellt in die Alu-Profilen einkleben

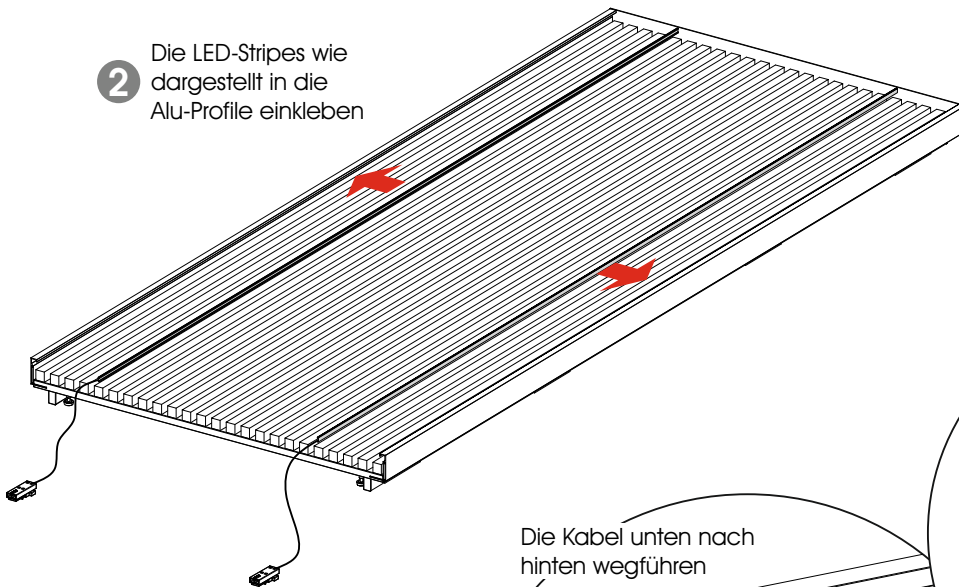

Beleuchtung für die Rückwand
Art.-Nr. 9813

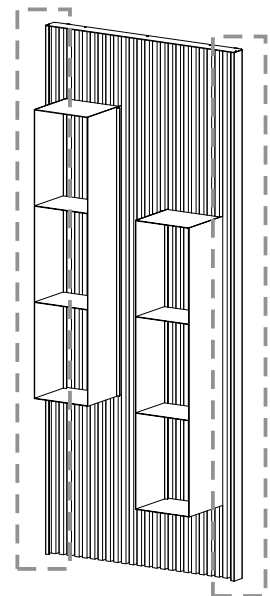

Die Kabel unten nach hinten wegführen

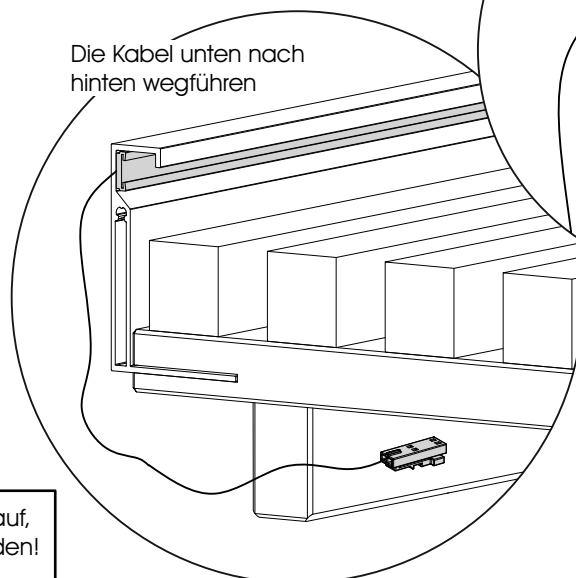

Alu-Profil
LED-Stripe

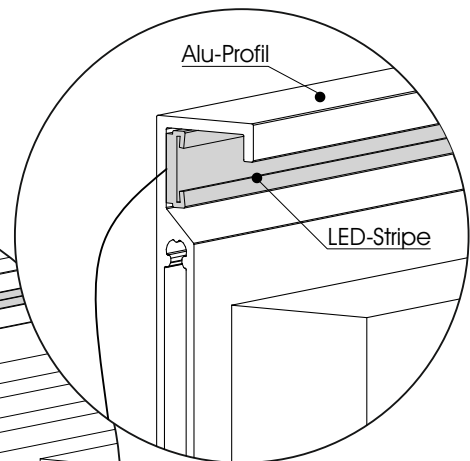

Achten Sie bei der Montage darauf, dass keine Kabel gequetscht werden!
Brandgefahr!

Optionale Beleuchtung Wandpaneel 0077

Achten Sie darauf, dass die Beleuchtungs-Stripes so angeheftet werden, dass die Kabelenden jeweils einmal unten und einmal oben sind.

- 1** Die LED-Stripes wie dargestellt an die Metallregale anheften

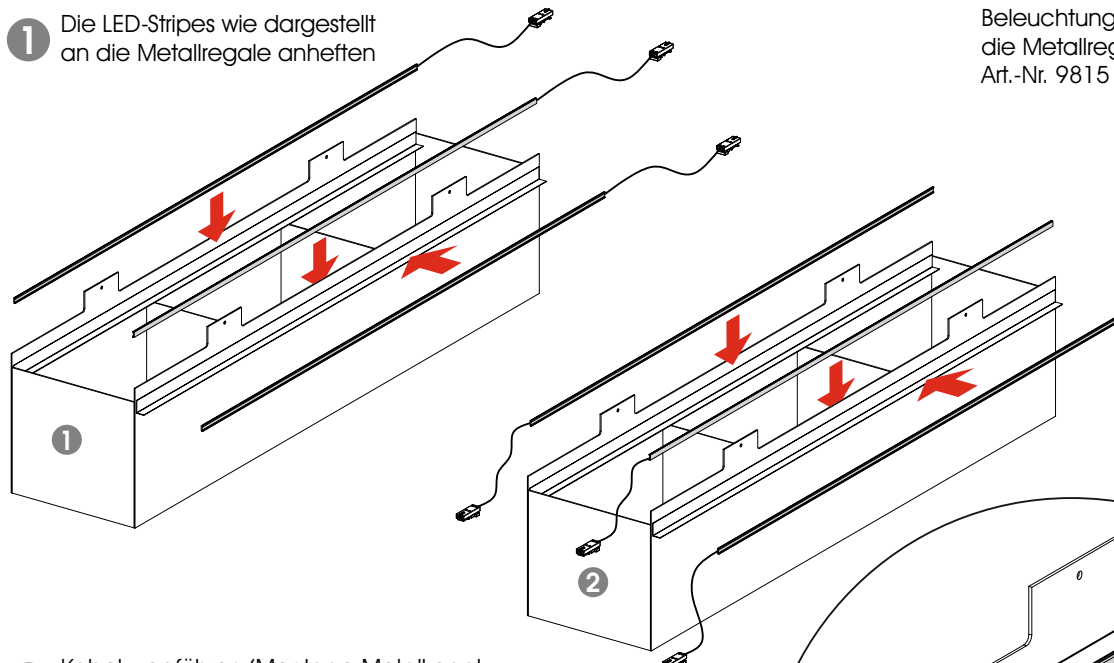

Beleuchtung für die Metallregale Art.-Nr. 9815

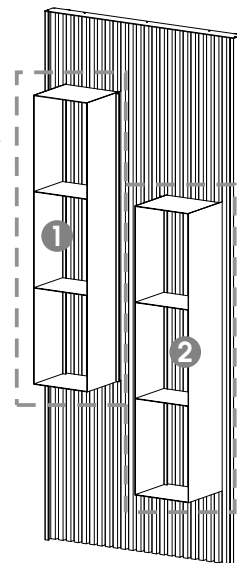

- 2** Kabel wegführen (Montage Metallregal an Wandpaneel siehe Seiten 3+4)

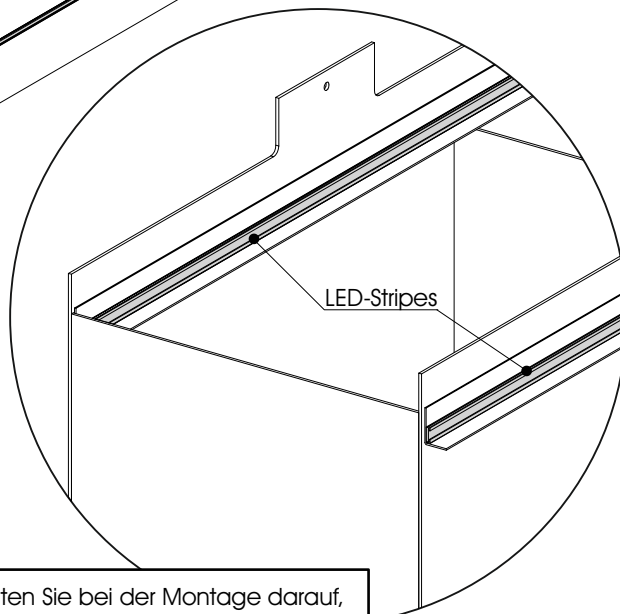
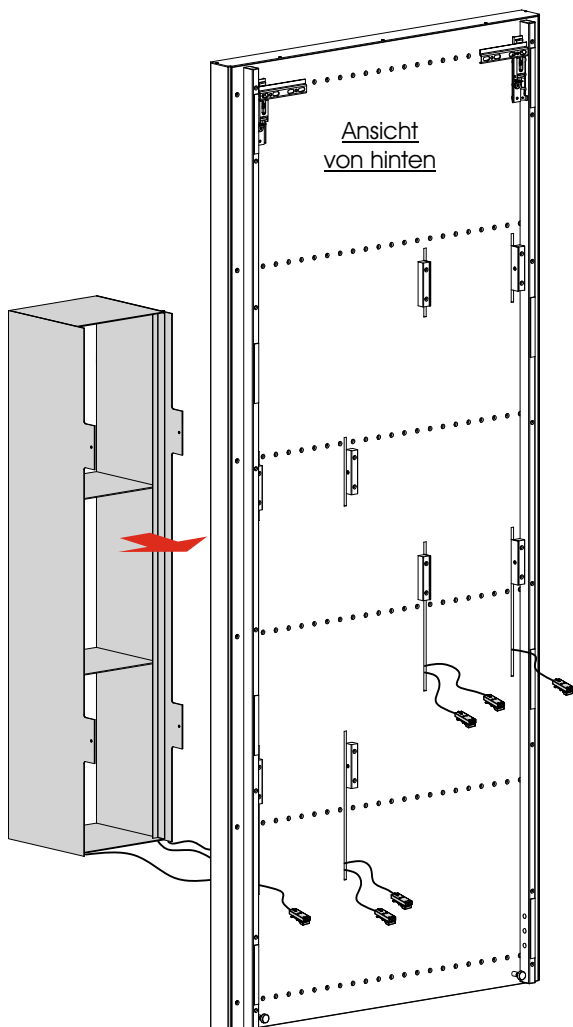

Achten Sie bei der Montage darauf, dass keine Kabel gequetscht werden!
Brandgefahr!

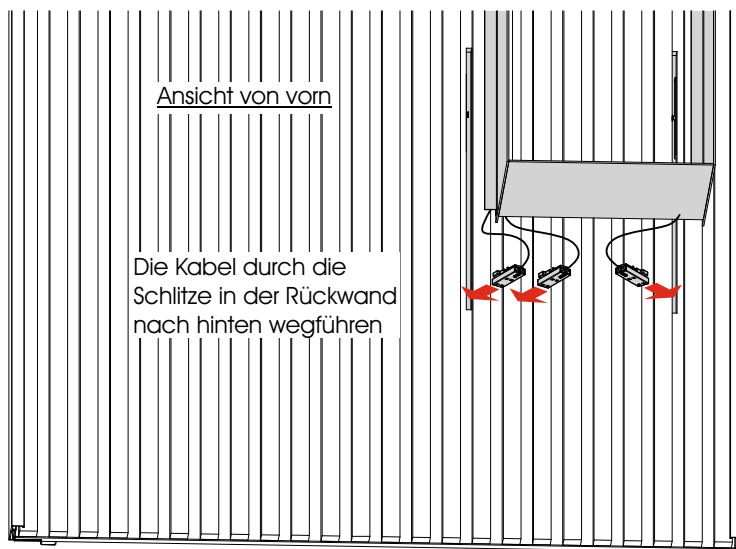

Montage Wandpaneel 0077



B 87 H 213 T 30
0077

Für die Montage benötigen Sie:

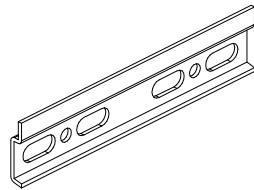

∅ 8mm

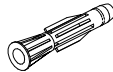

- 1 Die LED-Stripes wie dargestellt an die Metallregale anheften

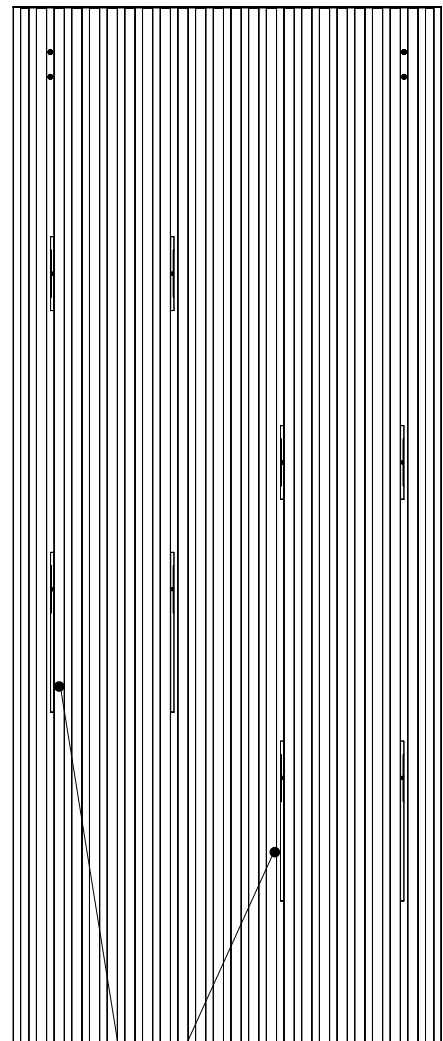
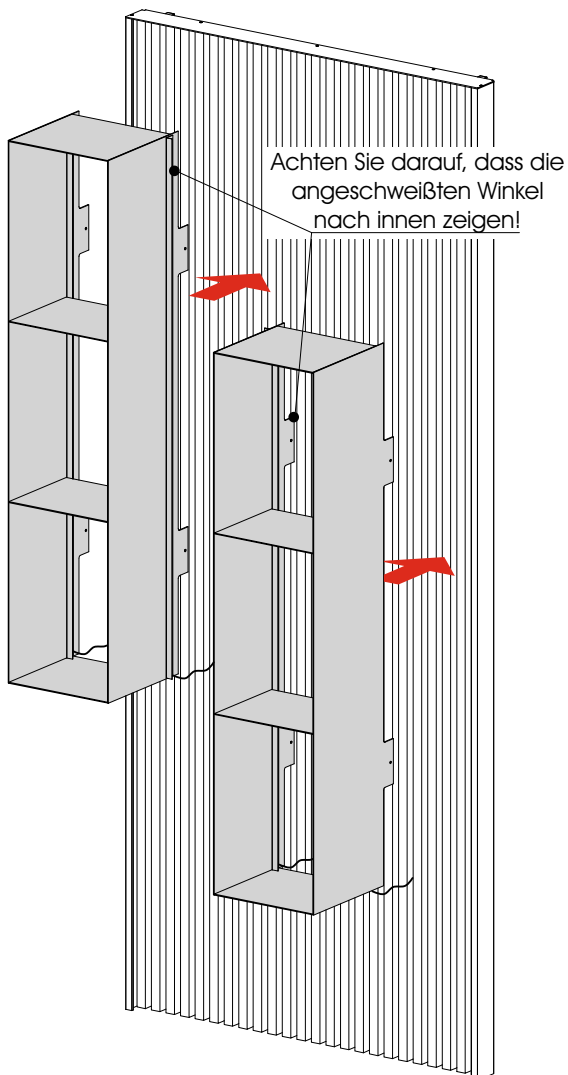

Die Metallregale an den Laschen in die Schlitz des Wandpaneelles schieben

Montage Wandpaneel 0077

- 2 Die Metallregale an das Wandpaneel festschrauben

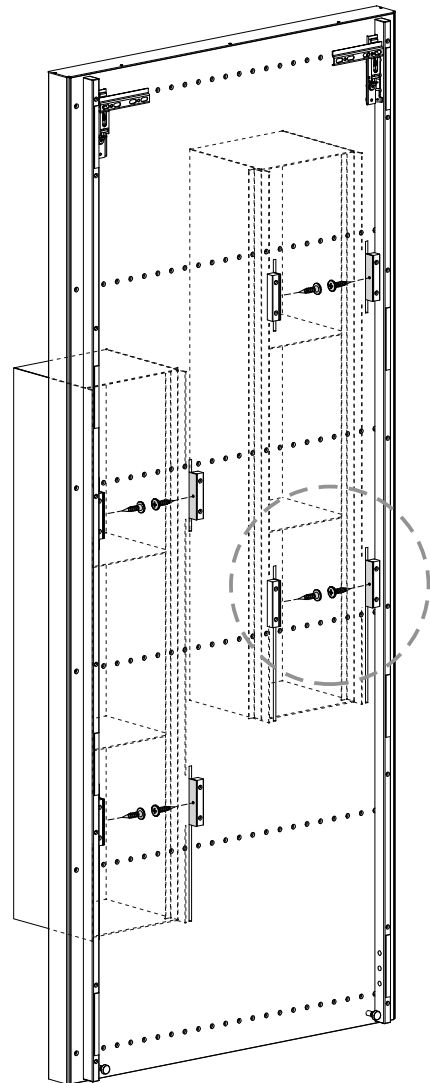
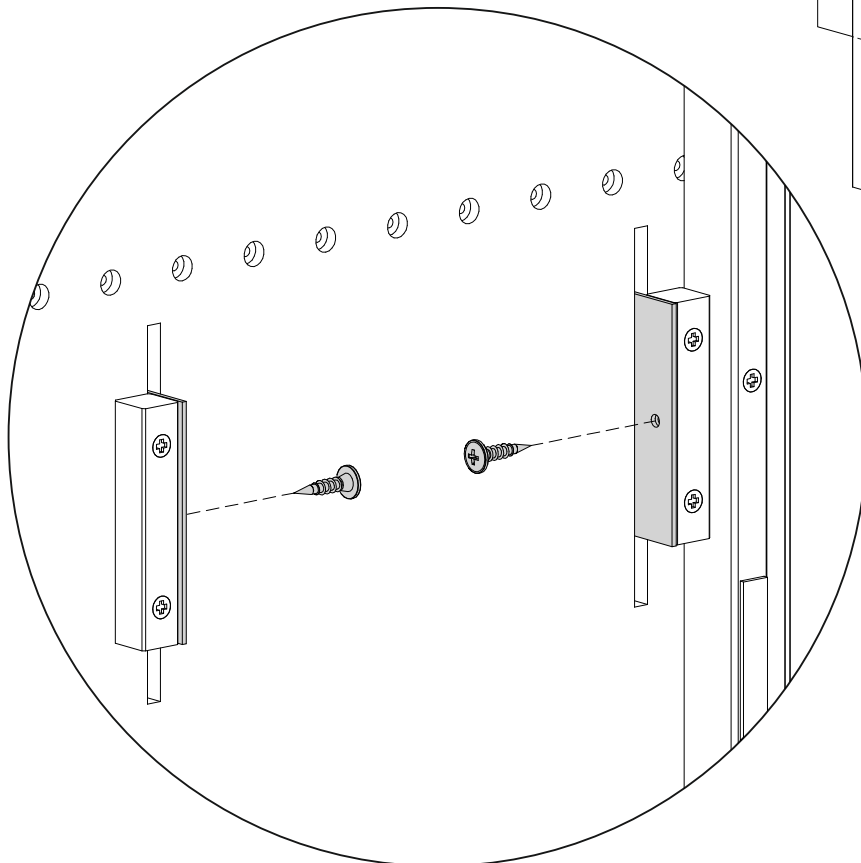

Montage Wandpaneel 0077

3 Das Wandpaneel an die Wand montieren

Die Aufhängeschienen entsprechend den vormontierten Aufhängebeschlägen (auf der Rückseite des Möbels) an die Zimmerwand montieren

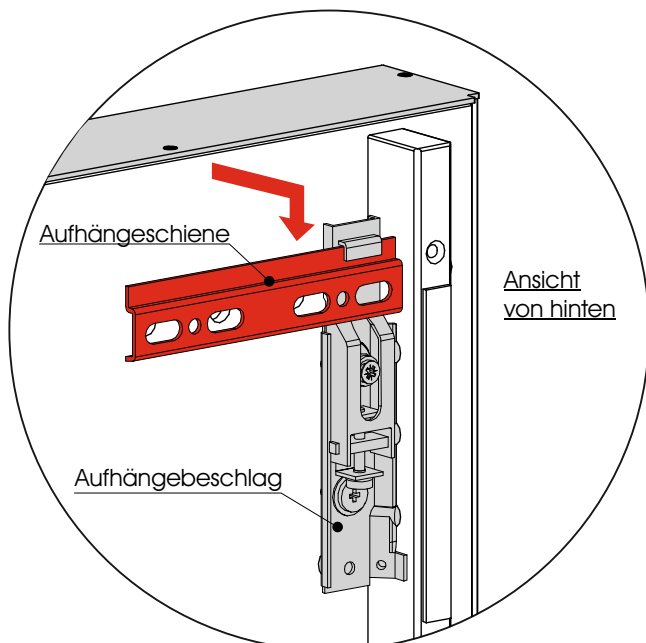
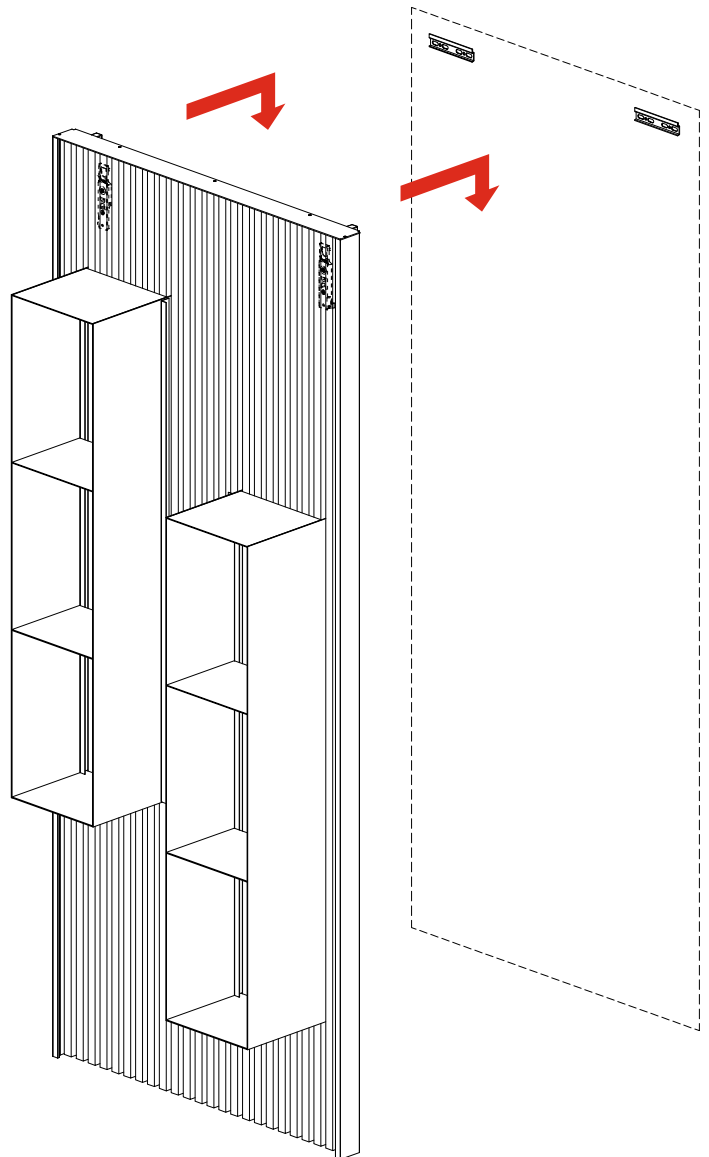
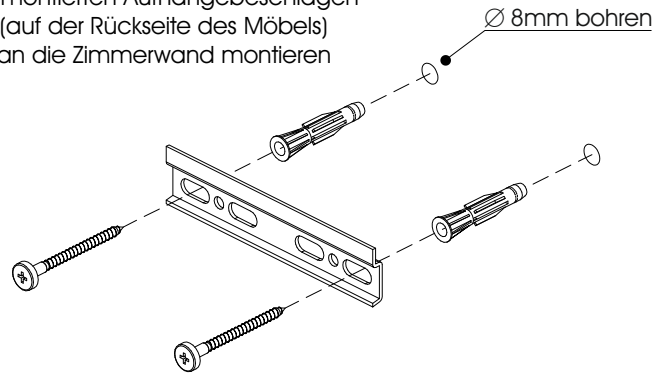
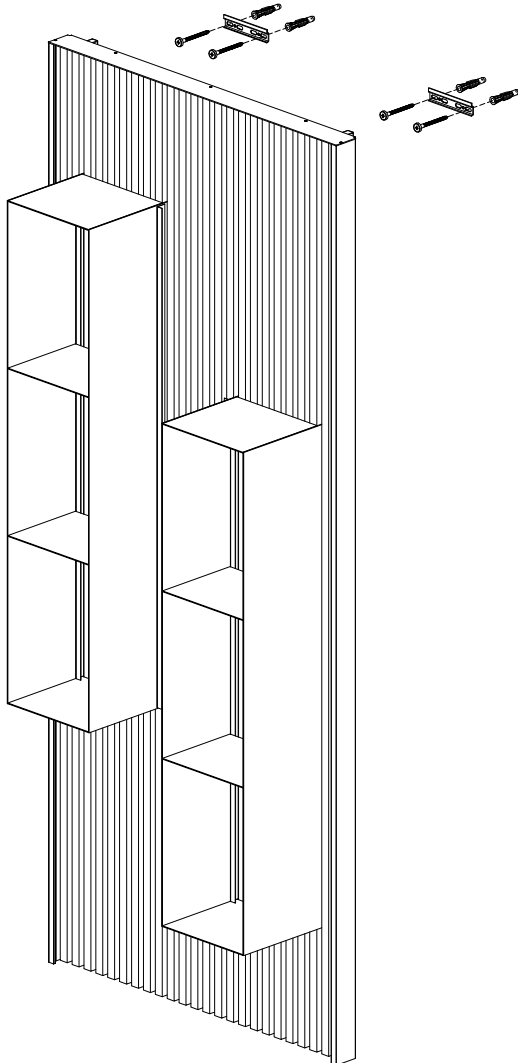

Bitte beachten Sie die Warnhinweise auf Seite 5

Montage Wandpaneel 0077

4 Das Wandpaneel ausrichten

Durch Drehen der beiden Stellschrauben können die Tiefe die die Höhe des Hängeschrankes eingestellt werden. Die Einstellungen können von hinten und von vorn vorgenommen werden.

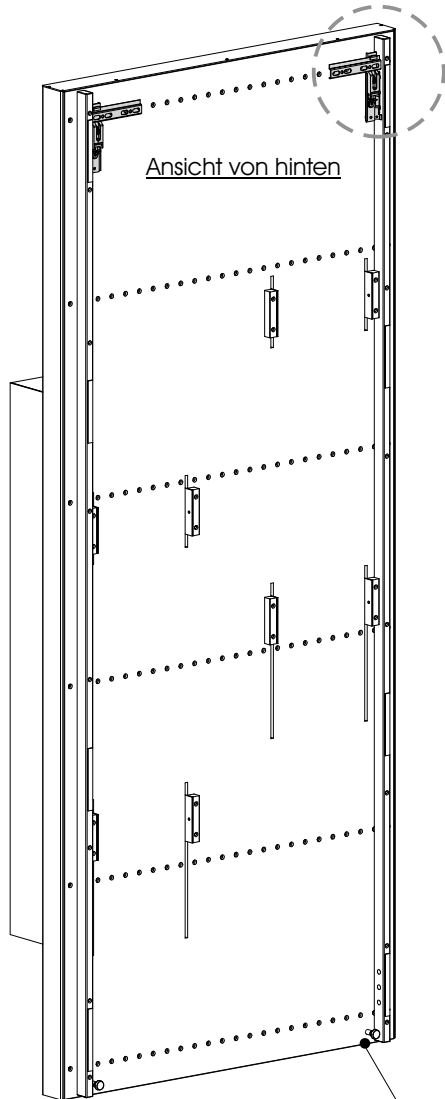

Ansicht von hinten

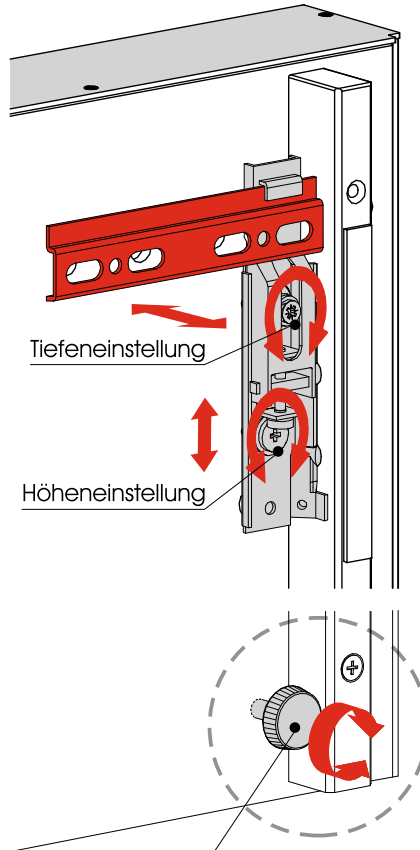

Ansicht von vorn

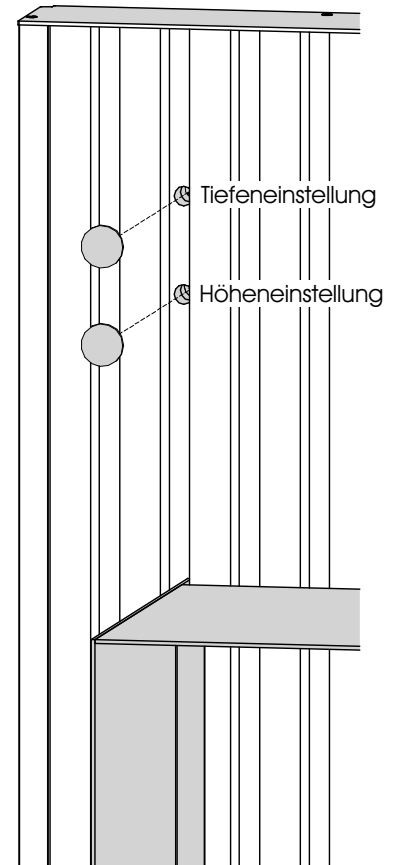

Anschließend die Abdeckkappen eindrücken

Durch Drehen dieser Stellschrauben kann die Neigung des Wandpaneels verändert werden

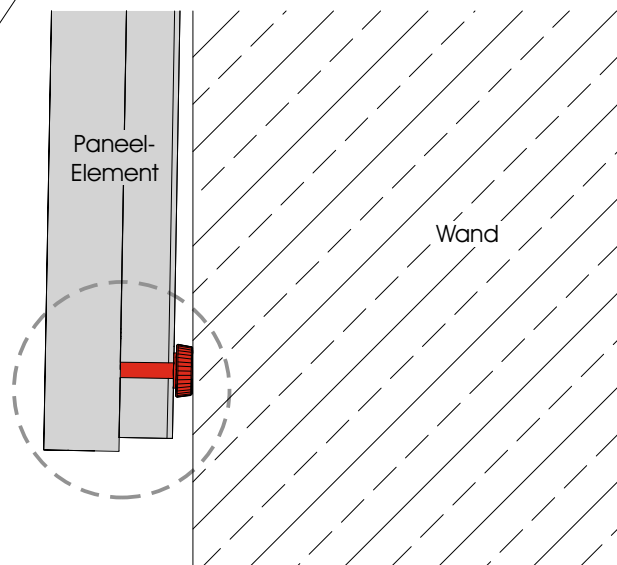

Wechsel des Tür-Anschlages 0041 / 0042 / 8041 / 8042 / 9041 / 9042

Linker Schrank
Tür-Anschlag links

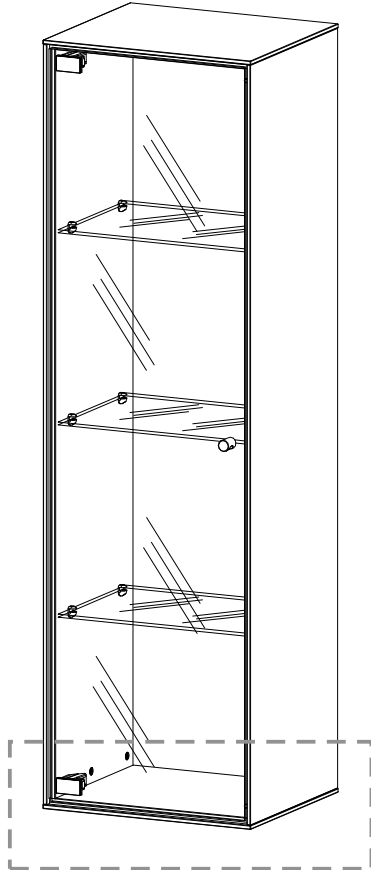

Rechter Schrank
Tür-Anschlag rechts

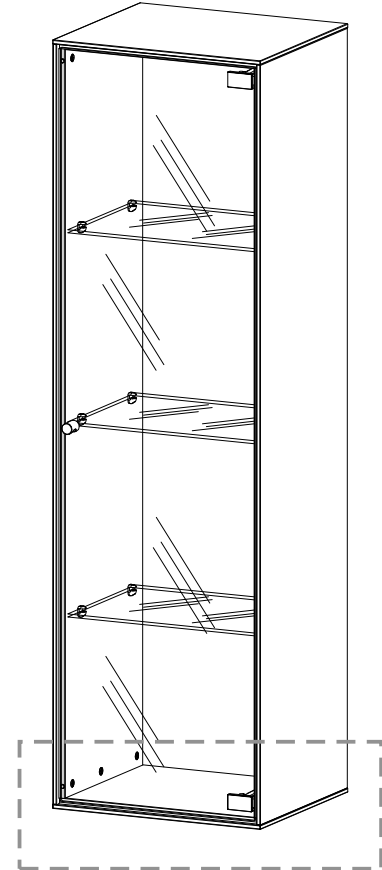

Schrank um 180° drehen

Montage Steffüße

[Siehe Seite 14](#)

Achten Sie darauf, dass die Steffüße (nur bei Standtypen) auf der RICHTIGEN SEITE montiert werden!

Schritte NUR ausführen, wenn der Schrank gedreht wurde!

1 Die Glasböden herausnehmen

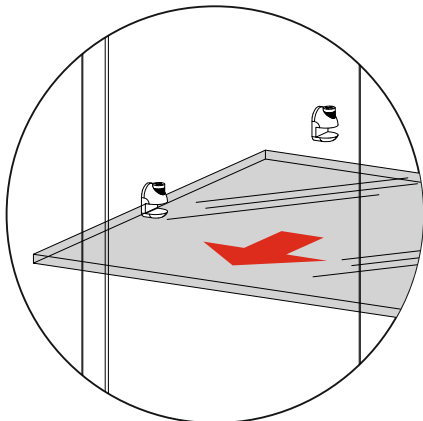

2 Die Glasbodenträger um 180° drehen

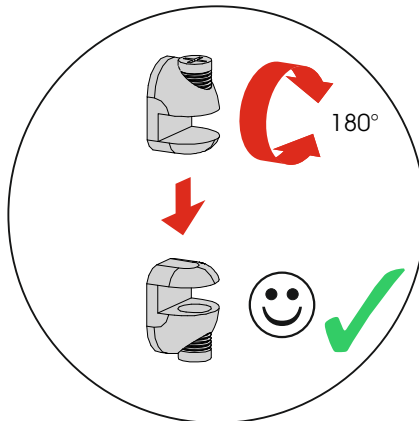

3 Die Glasböden wieder einsetzen

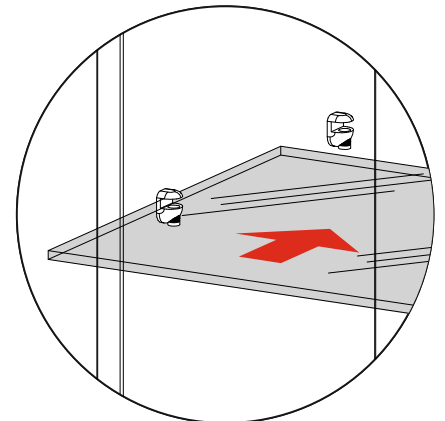

Montage und Demontage Glas-Einlegeböden

[Siehe Seite 21](#)

Korpora / Low- und Sideboard miteinander verschrauben

Für die Montage benötigen Sie:



4,0x35mm

1 Fronten herausnehmen

Schubkästen

[Siehe Seite 26](#)

Holztüren

[Siehe Seite 27](#)

Glastüren

[Siehe Seite 29](#)

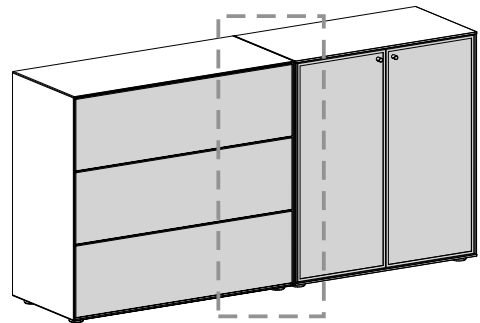

2 Steffüsse montieren, Schränke zusammenstellen und Korpora ausrichten

[Siehe Seite 14](#)

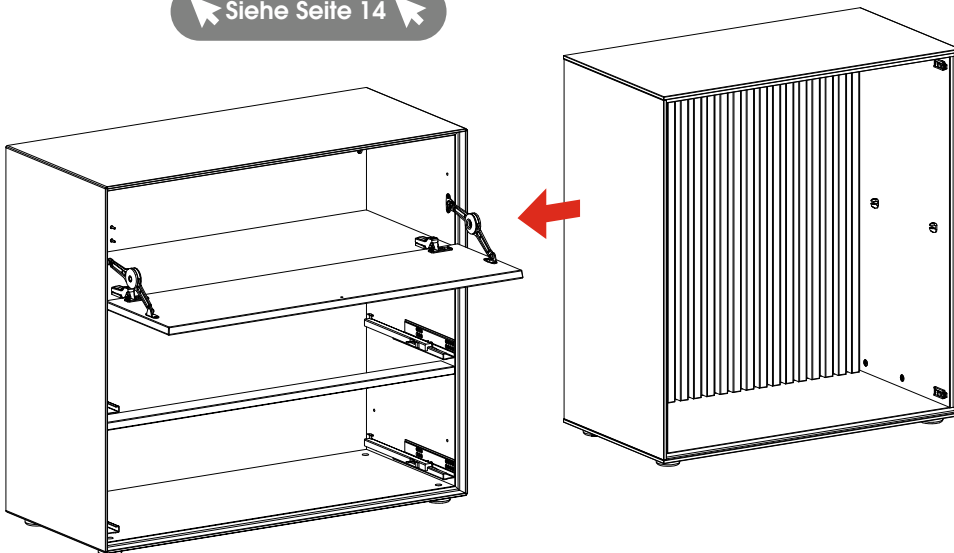

Die Seite, von der geschraubt wird, vorbohren.
NICHT beide Seiten durchbohren!

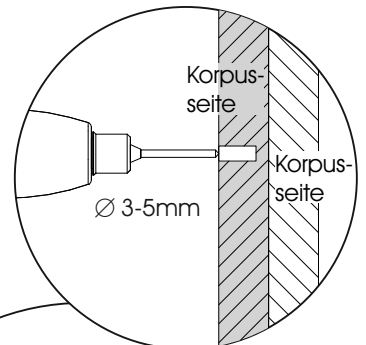

3 Schränke miteinander verschrauben

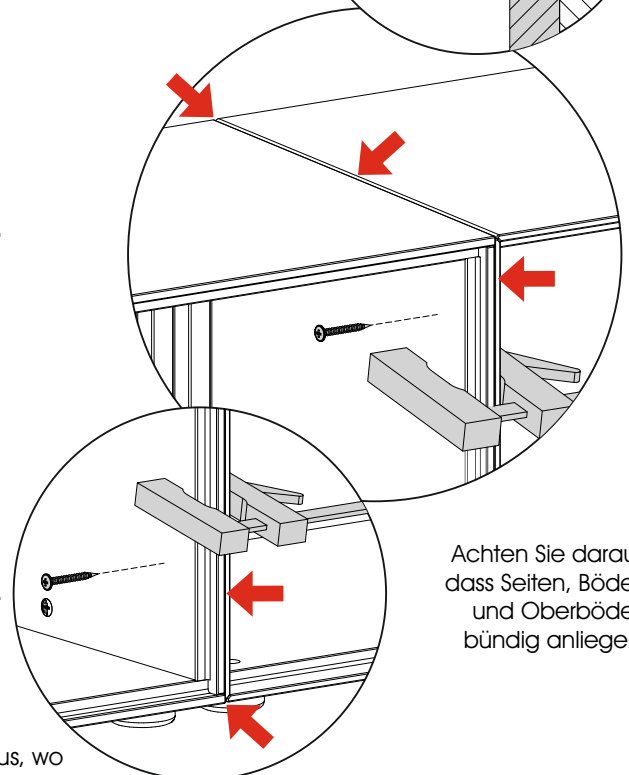
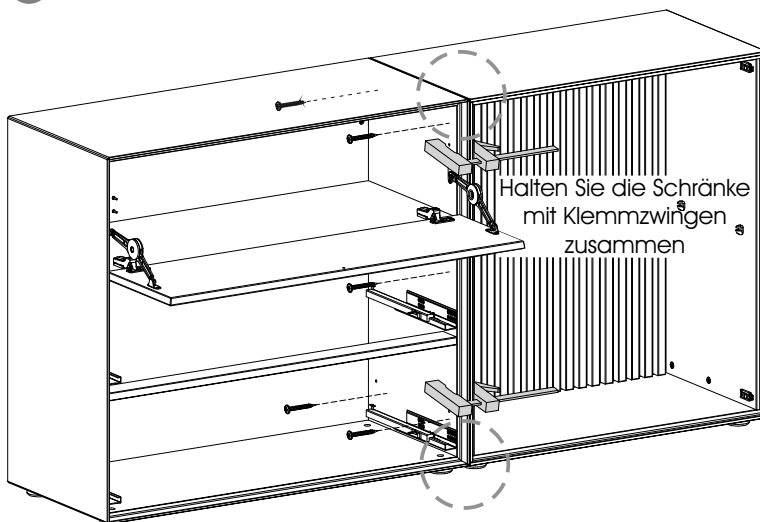

Achten Sie darauf, dass Seiten, Böden und Oberböden bündig anliegen!

Verschrauben Sie die Schränke - sofern möglich - immer von der Seite aus, wo die Schrauben möglichst nicht sichtbar sind (z.B. wie dargestellt hinter Schubkästen)

Optionale Frontbeleuchtung Couchtisch 1448

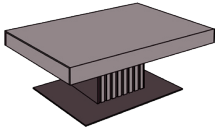

L 120 H 45 B 70
1448

Informationen zu den jeweiligen Beleuchtungsartikeln finden Sie ab der Seite 33.

[Gehe zu Seite 33](#)

Hinweise zum Anschluss der Komponenten entnehmen Sie bitte auf den Seiten 12 + 13 dieser Montageanweisung.

[Gehe zu Seite 12](#)

Für die Montage benötigen Sie:

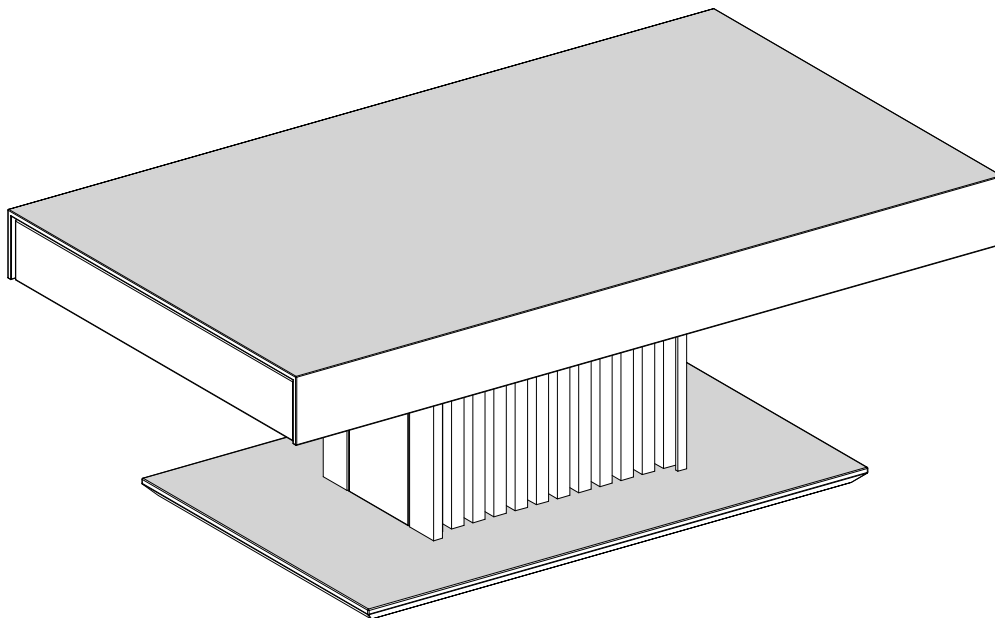
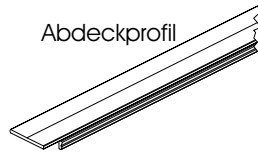

- 1 Den Tisch auf die Seite legen. Achten Sie auf eine weiche, kratzfreie Unterlage!

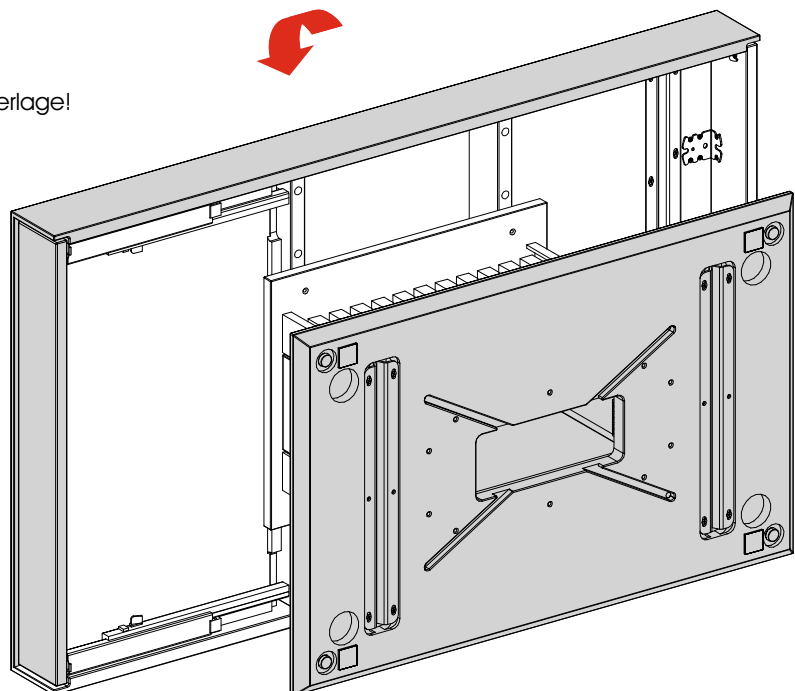

Optionale Frontbeleuchtung Couchtisch 1448

- 2 Die Schutzfolie vom LED-Stripe abziehen

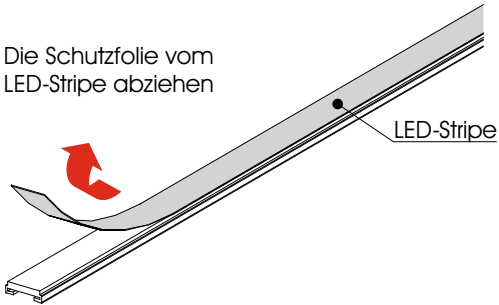

Achten Sie bei der Montage darauf, dass keine Kabel gequetscht werden!
Brandgefahr!

- 3 Die LED-Stripes in die Aluprofile kleben und die Kabel durch die Bohrungen nach unten wegführen

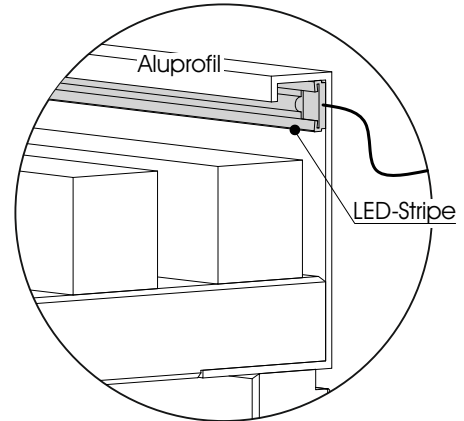
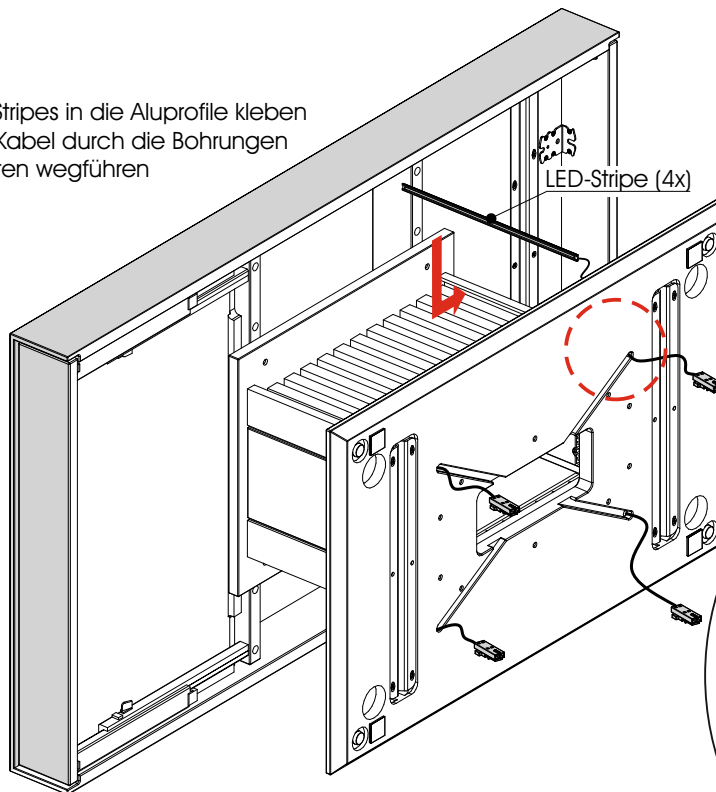

- 4 Die Kabel in die Nuten legen und durch die Ausfräsung der Sockelplatte führen. Anschliessend die Abdeckprofile in die Nuten legen

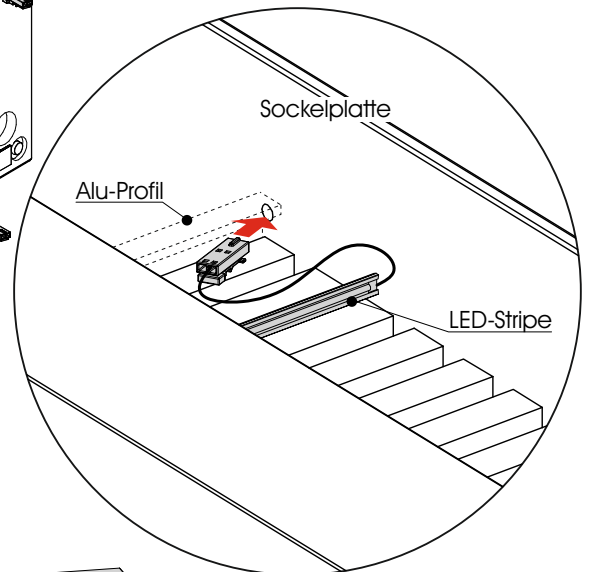
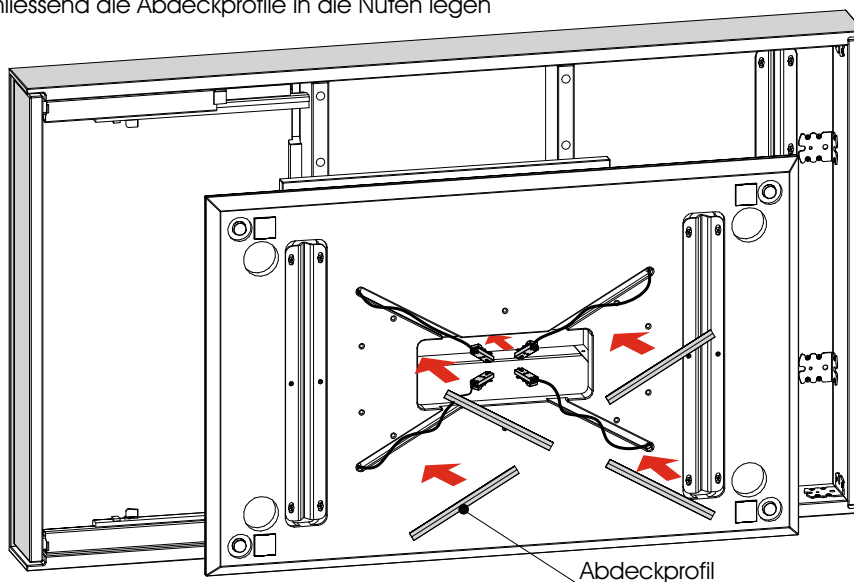

Optionale Frontbeleuchtung Couchtisch 1448

- 5 Die Kabel in den auf der Sockelplatte befestigten 6-Fach-Verteiler stecken

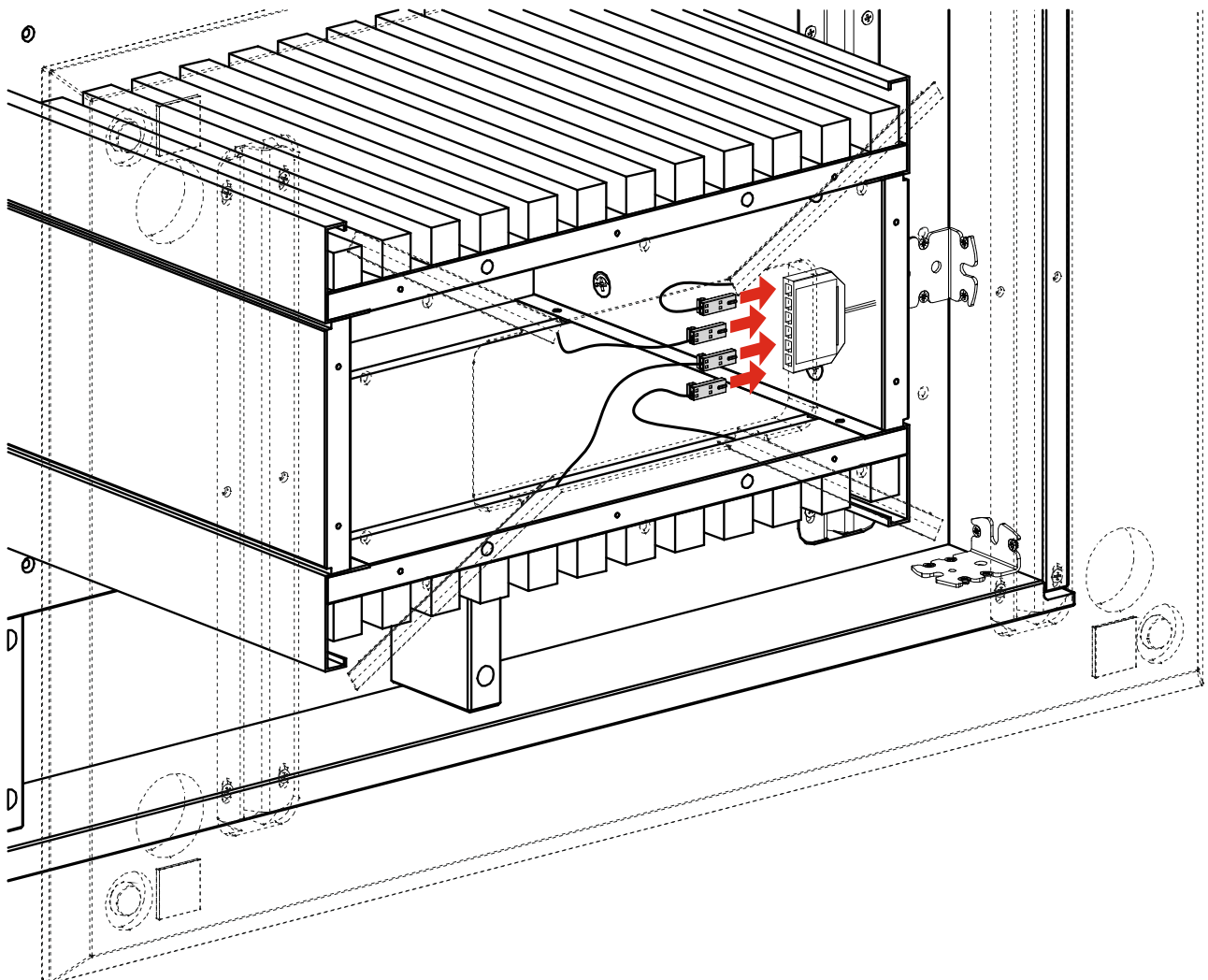
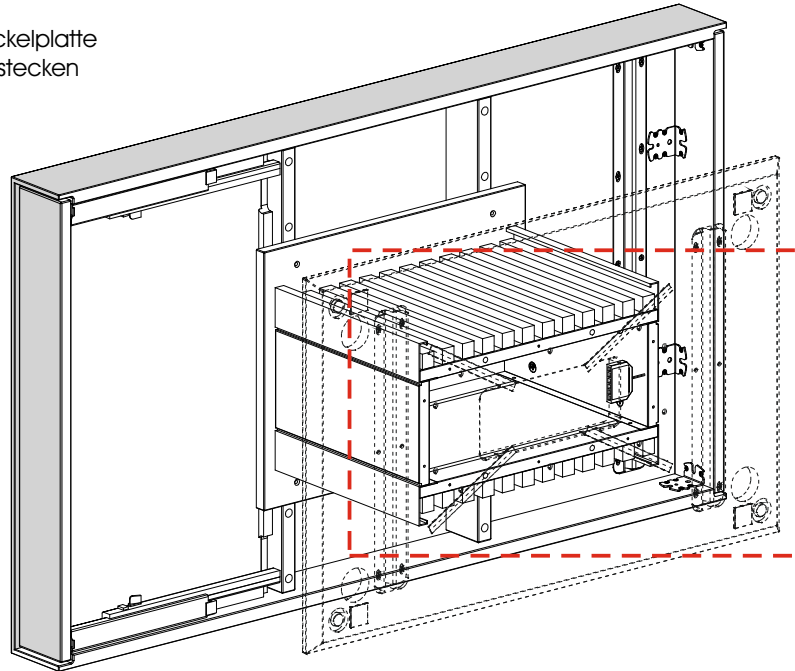

Optionale Frontbeleuchtung Couchtisch 1448

- 6** Das Kabel des 6-Fach-Verteilers in den 6-Fach-Verteiler der Akku-Einheit stecken

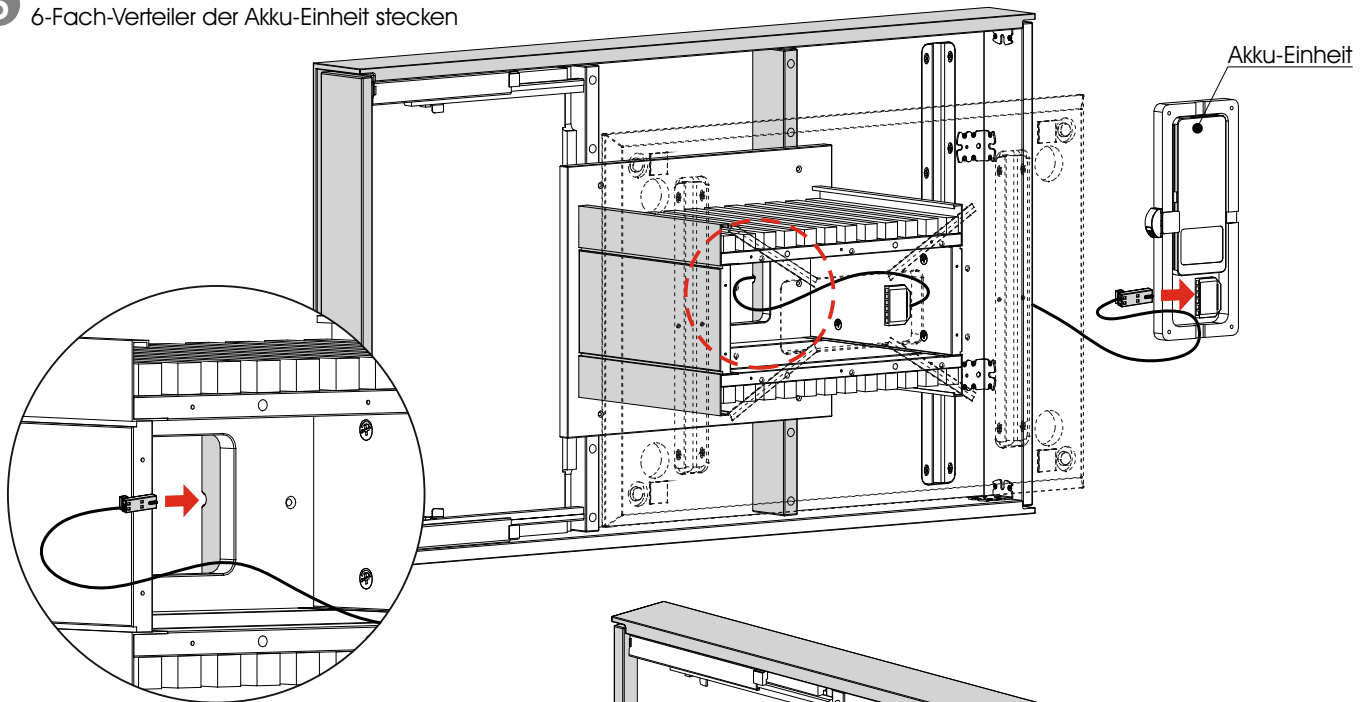

- 7** Die Akku-Einheit unter die Tischplatte schrauben



In der Verpackungseinheit der Akku-Einheit finden Sie die Montageanleitung, in der die Handhabung und Bedienung beschrieben wird.

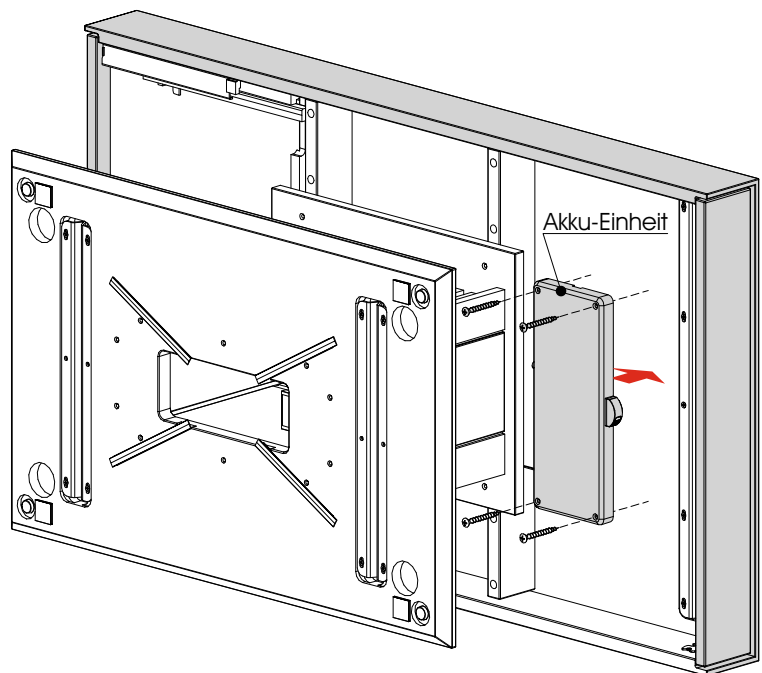

Die Position der Akkueinheit kann in diesem Bereich frei gewählt werden

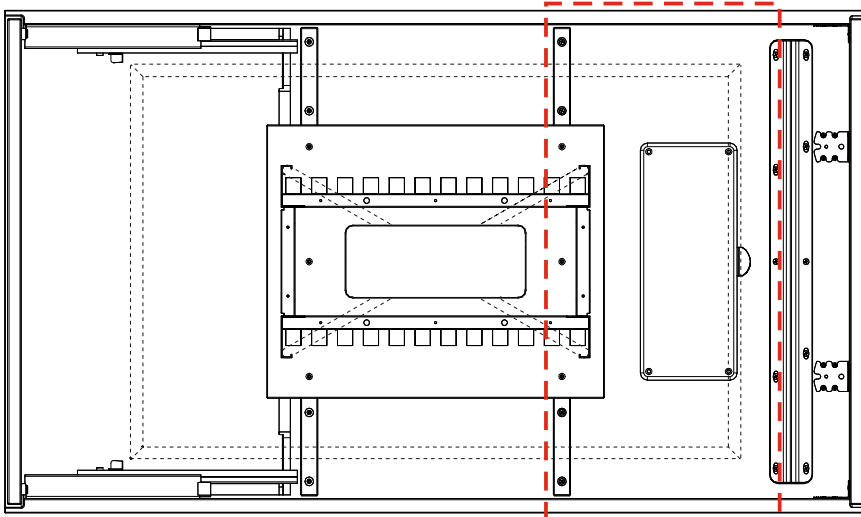

- 8** Den Tisch wieder aufstellen

